

FBT

CANTO

5C - 5CT - 5CA - 8C - 8CA



Point source

CODE: 46207_rev.4
#07-2025

ITA / MANUALE D'USO
ENG / OPERATING MANUAL

Informazioni generali



Manuale SERIE CANTO

Versione: 4 ita, en | 07/2025 | Codice: 46207

MADE IN ITALY

Conservare questo documento in un luogo sicuro in modo che sia disponibile per riferimento futuro. Controllare regolarmente il sito web FBT per l'ultima versione di questo documento. Quando si rivende questo prodotto, consegnare questo documento al nuovo proprietario. Per l'utilizzo consapevole del sistema consultare sempre le guide dedicate e disponibili sul sito FBT nelle pagine del prodotto.

FBT Elettronica SpA - 62019 Recanati (Italy)
www.fbt.it | info@fbt.it

CANTO

5C - 5CT - 5CA - 8C - 8CA

PRECAUZIONI PER LA SICUREZZA	4
Importanti istruzioni di sicurezza	4
CARATTERISTICHE GENERALI	5
Introduzione.....	5
CANTO 5C.....	6
CANTO 5CT.....	7
CANTO 5CA.....	8
CANTO 8C.....	9
CANTO 8CA.....	10
INGRESSI & USCITE	11
Connettori Euroblock.....	11
Alimentazione.....	11
ACCESSORI	12
MODALITÀ INSTALLAZIONE	14
WM-68	14
Regolazione dell'angolo del diffusore.....	15
Cavo di sicurezza e cavo di alimentazione	15
WM-45	16
Regolazione dell'angolo del diffusore.....	17
Cavo di sicurezza e cavo di alimentazione	17
CN-U 5 & CN-U 8	18
CONTROLLI & FUNZIONI	19
ESEMPI DI COLLEGAMENTO	20
Sistema a Tensione costante.....	20
Sistema a Bassa impedenza.....	20
SPECIFICHE TECNICHE	22
SMALTIMENTO	23
Specifiche per il prodotto	23
Specifiche per il packing	23



ATTENZIONE

**RISCHIO DI SHOCK ELETTRICO
NON APRIRE**



PER EVITARE IL RISCHIO DI SHOCK ELETTRICO NON APRIRE IL COPERCHIO, NON USARE UTENSILI MECCANICI ALL'INTERNO, CONTATTARE UN CENTRO DI ASSISTENZA QUALIFICATO. PER EVITARE IL RISCHIO DI INCENDIO O DI SHOCK ELETTRICO NON ESPORRE L'APPARECCHIATURA ALLA PIOGGIA O ALL'UMIDITÀ.

IL DISPOSITIVO DEVE ESSERE COLLEGATO ALLA RETE ELETTRICA PRINCIPALE ATTRAVERSO UNA PRESA DI ALIMENTAZIONE CON UN COLLEGAMENTO DI MESSA A TERRA PROTETTIVO.



Questo prodotto è conforme ai requisiti delle direttive UE applicabili.



Questo prodotto è conforme a tutti i regolamenti applicabili nel Regno Unito.

Le informazioni contenute in questo manuale sono state scrupolosamente controllate; tuttavia la FBT non si assume nessuna responsabilità per eventuali inesattezze. La FBT Elettronica SpA si riserva il diritto di modificare le caratteristiche tecniche ed estetiche dei prodotti in qualsiasi momento e senza preavviso.

Importanti istruzioni di sicurezza



- Leggere e conservare queste istruzioni.
- Fare attenzione a tutti gli avvertimenti.
- Seguire tutte le istruzioni.
- Non usare questo dispositivo vicino all'acqua.
- Pulire solo con uno strofinaccio asciutto.
- Non ostruire le aperture di ventilazione. L'installazione deve essere eseguita in base alle istruzioni fornite dal produttore.
- Non installare nelle vicinanze di fonti di calore come termosifoni, valvole di regolazione, stufe o altri apparecchi (amplificatori compresi) che producono calore.
- Non annullare l'obiettivo di sicurezza delle spine polarizzate o con messa a terra. Le spine polarizzate hanno due lame, una più larga dell'altra. Una spina con messa a terra ha due lame e un terzo polo di terra. La lama larga o il terzo polo servono per la sicurezza dell'utilizzatore. Se la spina fornita non è adatta alla propria presa, consultare un elettricista per la sostituzione della spina.
- Proteggere il cavo di alimentazione dal calpestio e dalla compressione, in particolare in corrispondenza di spine, prolunghe e nel punto dal quale escono dall'unità.
- Usare solo dispositivi opzionali/accessori specificati dal produttore.
- Utilizzare esclusivamente con carrelli, supporti, treppiede, mensole o tavole specificati dal produttore o venduti unitamente all'apparecchio. Se si utilizza un carrello e dell'apparecchio, per evitare il verificarsi di danni dovuti ad eventuale ribaltamento.
- Questo apparecchio è dotato di presa di alimentazione; installare l'apparato in maniera che la presa del cavo di alimentazione risulti facilmente accessibile.
- Staccare la spina in caso di temporale o quando non si usa l'apparecchio per un lungo periodo.
- Per l'assistenza tecnica rivolgersi a personale qualificato. L'assistenza tecnica è necessaria nel caso in cui l'unità sia danneggiata, per es. per problemi del cavo di alimentazione o della spina, rovesciamento di liquidi o oggetti caduti all'interno dell'apparecchio, esposizione alla pioggia o all'umidità, anomalie di funzionamento o cadute dell'apparecchio.

Questo manuale contiene informazioni importanti sull'uso corretto e sicuro del dispositivo. Prima di collegare e utilizzare questo prodotto, leggere attentamente questo manuale di istruzioni e tenerlo a portata di mano per riferimenti futuri. Il manuale deve essere considerato parte integrante di questo prodotto e deve accompagnarlo in caso di cambio proprietà come riferimento per la corretta installazione e utilizzo, nonché per le precauzioni di sicurezza. FBT SpA non si assume alcuna responsabilità per l'installazione e/o l'uso errati di questo prodotto.

Introduzione

Design italiano lineare, cura dei dettagli, approfondito studio dei materiali selezionati e delle caratteristiche acustiche per ottenere prestazioni ottimali in qualsiasi ambiente, sono tutte caratteristiche e punti di forza della nuova serie CANTO. La serie CANTO, realizzata in polipropilene, presenta nuovi altoparlanti coassiali personalizzati e amplificatori in Classe D ad alta efficienza con specifiche di potenza di 200W + 100W per il modello CANTO 8CA e 100W + 50W per il modello CANTO 5CA.

Questi amplificatori includono una alimentazione universale con funzione di stand-by automatico. La serie CANTO è disponibile anche in versione passiva e con trasformatore di linea 70 / 100V, per molteplici applicazioni in installazioni fisse attraverso un'ampia gamma di accessori dedicati.

Serie CANTO



CANTO 5C - 5CT - 5CA

Point Source



CANTO 8C - 8CA

Point Source

CANTO 5C
Point Source

- 2 vie coassiali
- Woofer coassiale da 5" (128mm) con bobina da 1.5" (38mm)
- Driver a compressione da 1" (25mm) con bobina da 1" (25mm)
- Dispersione O x V 90°
- Amplificatore consigliato 120W RMS
- Risposta in frequenza da 80Hz a 20kHz
- Impedenza nominale 16Ohm
- Crossover interno
- Connettore di ingresso Euroblock 4 poli
- Supporto per stativo da 25mm e supporto a muro dedicato con inclinazione orizzontale e verticale
- Disponibile nei colori nero (45506) e bianco (44897)

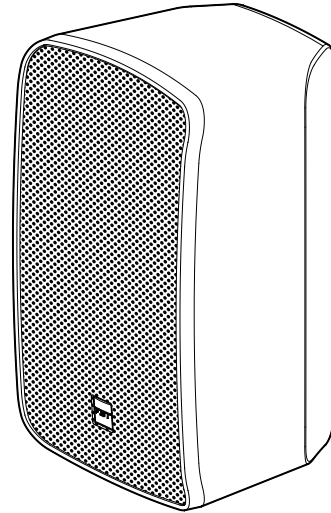
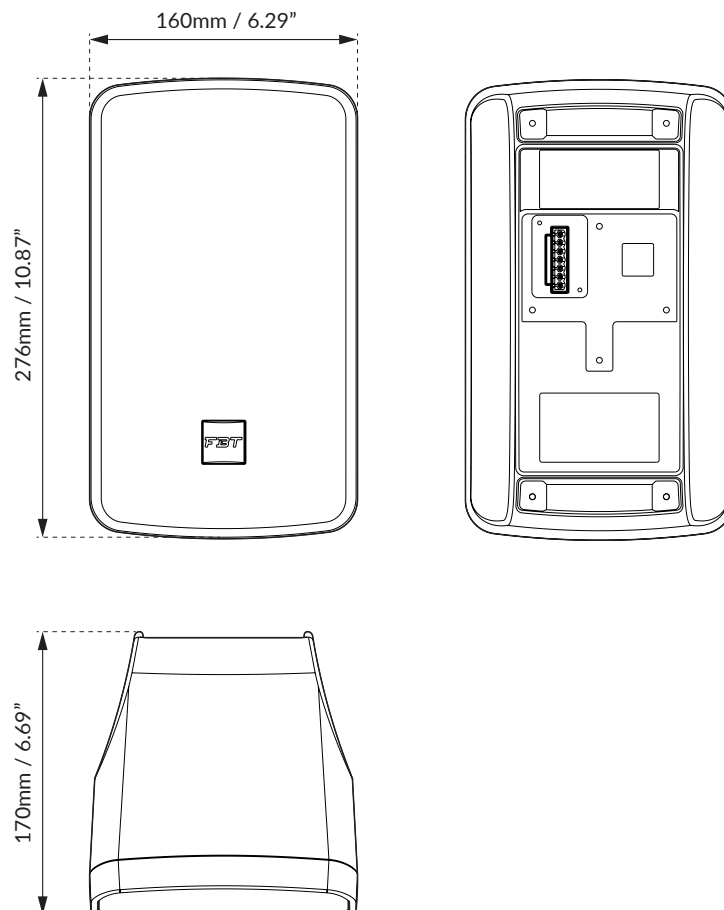
Dimensioni

CANTO 5CT
Point Source

- 2 vie coassiali
- Woofer coassiale da 5" (128mm) con bobina da 1.5" (38mm)
- Driver a compressione da 1" (25mm) con bobina da 1" (25mm)
- Dispersione O x V 90°
- Amplificatore consigliato 120W RMS
- Risposta in frequenza da 80Hz a 20kHz
- Impedenza nominale 16Ohm
- Crossover interno
- Trasformatore di linea 70 / 100V con selettore di potenza da 7.5W a 60W
- Connettore di ingresso Euroblock 4 poli
- Supporto per stativo da 25mm e supporto a muro dedicato con inclinazione orizzontale e verticale
- Disponibile nei colori nero (45507) e bianco (45395)

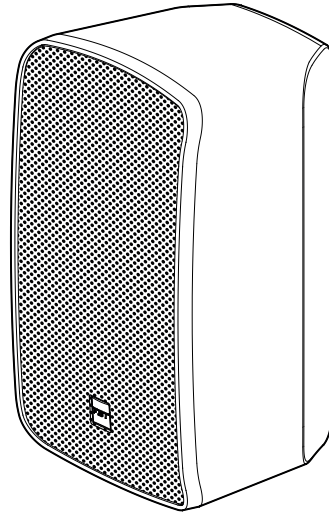
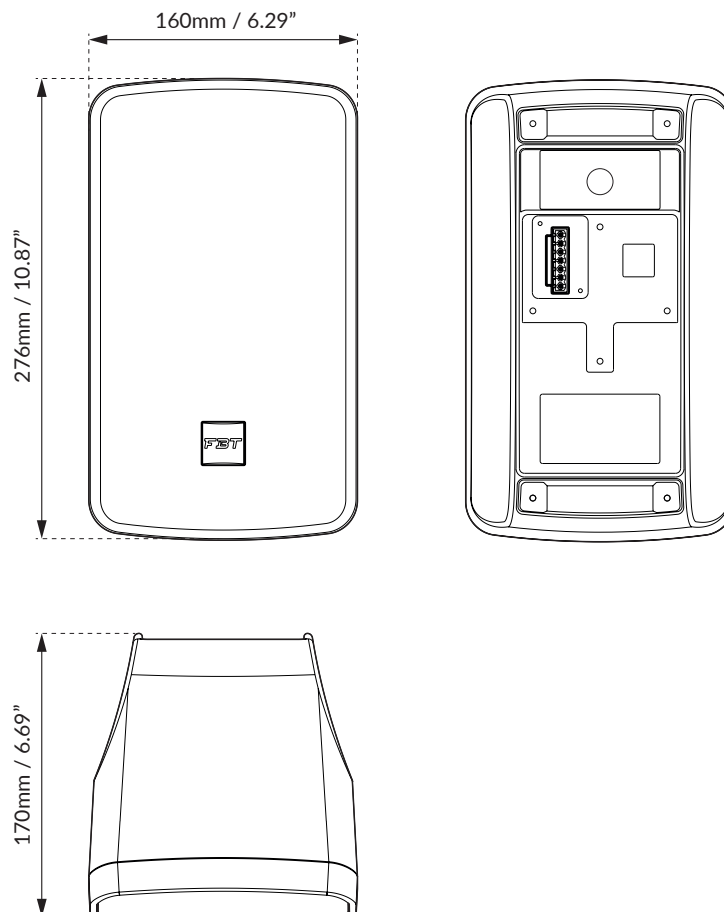
Dimensioni

CANTO 5CA
Point Source

- 2 vie coassiali
- Woofer coassiale da 5" (128mm) con bobina da 1.5" (38mm)
- Driver a compressione da 1" (25mm) con bobina da 1" (25mm)
- Dispersione O x V 90°
- Amplificatore interno da 100W (LF) + 50W (HF) in Classe D
- Risposta in frequenza da 70Hz a 20kHz
- Impedenza d'ingresso 22kOhm
- Volume, filtro HP, led di status, funzione stand-by automatica
- 4 preset per la massima flessibilità acustica
- Processore digitale interno con equalizzazioni dinamiche e protezioni
- Connettore di ingresso XLR IN & LINK in loop
- Alimentazione di rete universale 100 - 240V
- Supporto per stativo da 25mm e supporto a muro dedicato con inclinazione orizzontale
- Disponibile nei colori nero (45509) e bianco (44889)

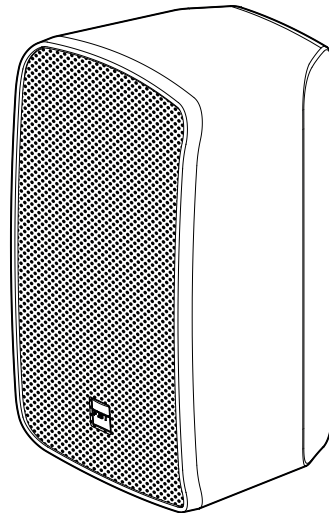
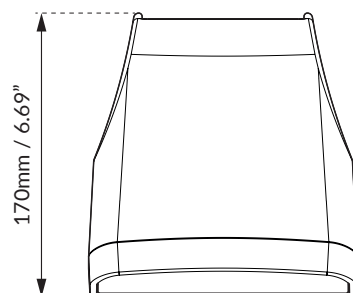
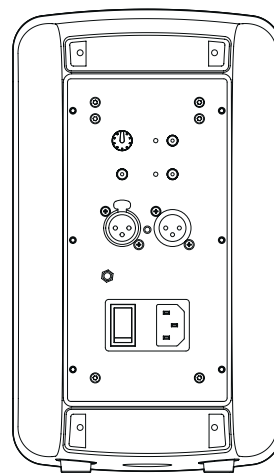
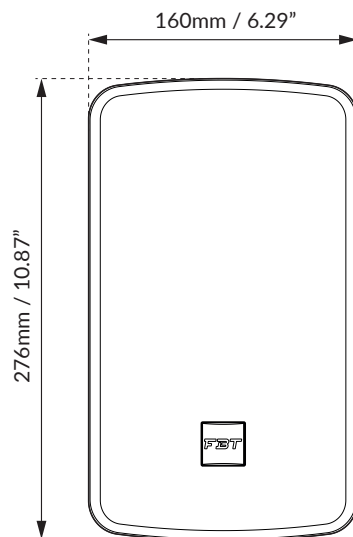
Dimensioni

CANTO 8C

Point Source

- 2 vie coassiali
- Woofer coassiale da 8" (205mm) con bobina da 2" (50mm)
- Driver a compressione da 1" (25mm) con bobina da 1.4" (35mm)
- Dispersione O x V 80°
- Amplificatore consigliato 250W RMS
- Risposta in frequenza da 60Hz a 20kHz
- Impedenza nominale 8Ohm
- Crossover interno
- Connettore di ingresso Euroblock 4 poli
- Supporto per stativo da 25mm e supporto a muro dedicato con inclinazione orizzontale e verticale
- Disponibile nei colori nero (45476) e bianco (45475)

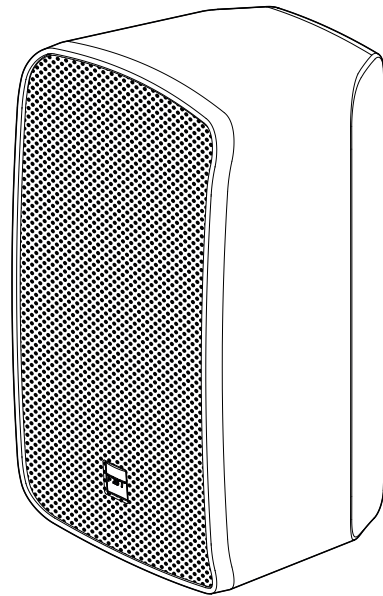

Dimensioni

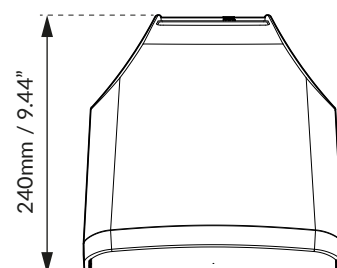
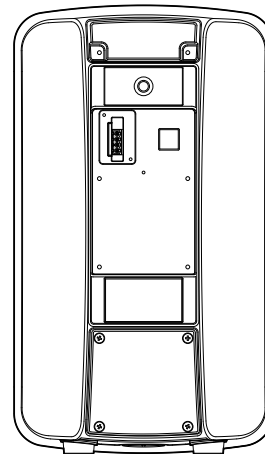
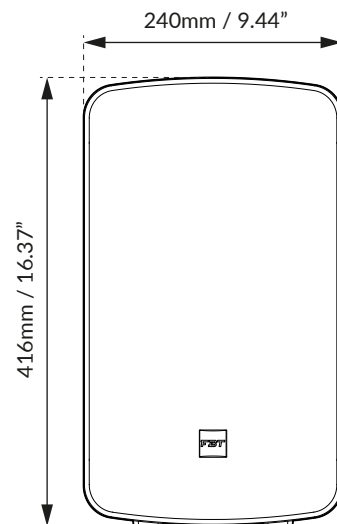

CANTO 8CA
Point Source

- 2 vie coassiali
- Woofer coassiale da 8" (205mm) con bobina da 2" (50mm)
- Driver a compressione da 1" (25mm) con bobina da 1.4" (35mm) in Classe D
- Dispersione O x V 80°
- Amplificatore interno da 200W (LF) + 100W (HF)
- Risposta in frequenza da 50Hz a 20kHz
- Impedenza d'ingresso 22kOhm
- Volume, filtro HP, led di status, funzione stand-by automatica
- 4 preset per la massima flessibilità acustica
- Processore digitale interno con equalizzazioni dinamiche e protezioni
- Connettore di ingresso XLR IN & LINK in loop
- Alimentazione di rete universale 100 - 240V
- Supporto per stativo da 25mm e supporto a muro dedicato con inclinazione orizzontale
- Disponibile nei colori nero (45474) e bianco (45473)

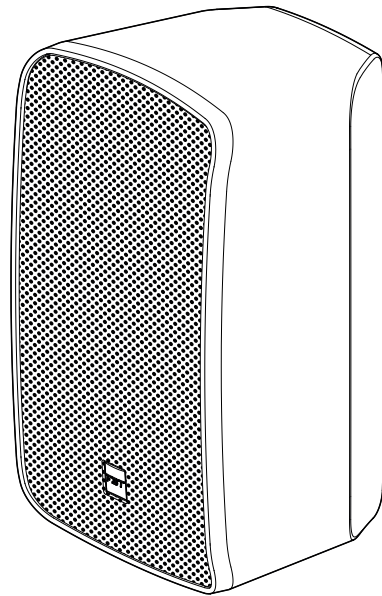
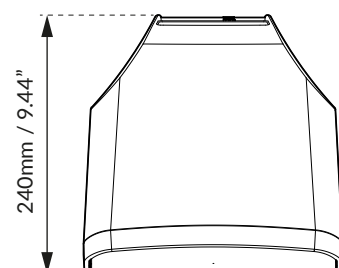
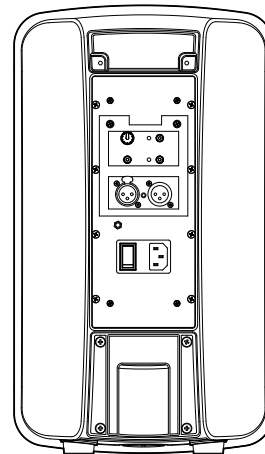
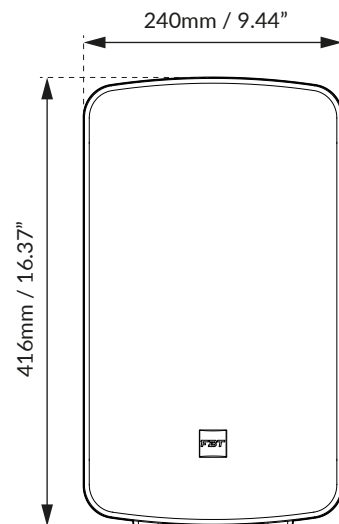
Dimensioni

Connettore Euroblock

I modelli CANTO 5C e CANTO 8C sono provvisti di connettore Euroblock a 4 poli. Il modello CANTO 5CT è provvisto di connettore Euroblock a 4 poli e di trasformatore di linea, pertanto l'amplificatore di potenza deve essere provvisto di uscite a tensione costante a 100V o 70V. La tensione di ingresso del diffusore deve corrispondere alla tensione di uscita dell'amplificatore e la somma delle potenze nominali di tutti i diffusori collegati alla linea non deve essere superiore a quella dell'amplificatore. Prima di effettuare i collegamenti regolare la tensione di ingresso e la potenza di uscita tramite apposito selettore.

Collegare il conduttore positivo (uscita "+" dell'amplificatore) al contatto "INPUT +" del connettore Euroblock a 4 poli; collegare il conduttore negativo (uscita "-" dell'amplificatore) al contatto "INPUT -" del connettore Euroblock a 4 poli. I contatti "LINK +" e "LINK -" sono utilizzabili per un eventuale collegamento (in parallelo) di un altro diffusore acustico.

Attenzione



- La lunghezza delle linee diffusori deve essere ridotta al minimo (una lunga distanza può comportare l'uso di cavi con sezioni elevate).
- Utilizzare dei cavi con conduttori che abbiano una sezione adeguata, considerando la loro lunghezza e la potenza complessiva dei diffusori.
- Per evitare che fenomeni induttivi diano luogo a ronzii, disturbi e compromettano il funzionamento del sistema, i cavi per i diffusori non devono essere canalizzati assieme ai conduttori dell'energia elettrica, ai cavi microfonici od altre linee.
- Per minimizzare gli effetti induttivi dovuti all'accoppiamento con campi elettromagnetici circostanti, utilizzare cavi con conduttori intrecciati.
- NON collegare gli ingressi dei diffusori direttamente ad una linea a tensione costante (es. 100V).

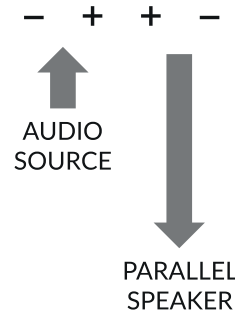
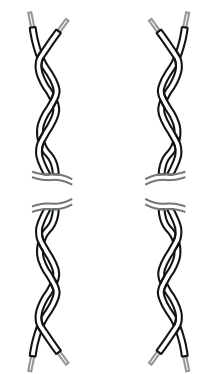
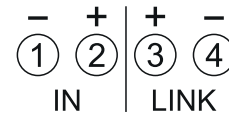
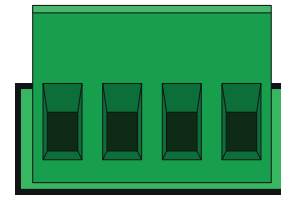

Alimentazione

I modelli CANTO 5CA e 8CA sono stati progettati e realizzati per operare con tensione di rete universale 100 - 240V / 50 - 60Hz. La presa di alimentazione comprende anche il vano portafusibile; i fusibili difettosi devono essere assolutamente sostituiti con altri che abbiano valore e caratteristiche elettriche uguali.

- **CANTO 5CA:** 100 - 240V - 50 / 60Hz 1.5A - FUSE 2.5AT 250V
- **CANTO 8CA:** 100 - 240V - 50 / 60Hz 2A - FUSE 2.5AT 250V

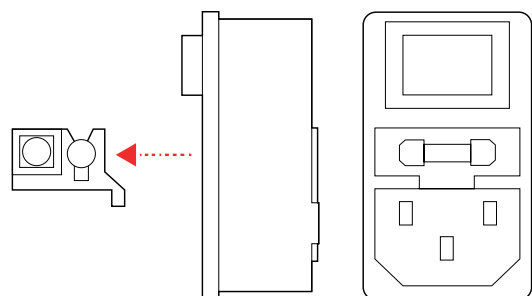

Avvertenze



- L'installazione dei diffusori acustici CANTO, impiegando gli accessori di sospensione descritti nel presente manuale e le specifiche istruzioni di montaggio, dovrà essere eseguita esclusivamente da personale qualificato nel pieno rispetto delle regole e degli standard di sicurezza in vigore nel paese in cui avviene l'installazione.
- Gli accessori di sospensione FBT sono costruiti per l'uso esclusivo con i sistemi CANTO e non sono stati progettati per l'uso in combinazione ad alcun altro diffusore o dispositivo.
- Ogni elemento del soffitto, parete o altro supporto in cui venga installato o appeso un sistema CANTO deve essere in grado di sopportare il carico in piena sicurezza.
- Tutti i diffusori appesi in luoghi di lavoro e/o intrattenimento, oltre al sistema di sospensione principale devono essere provvisti di un sistema di sicurezza secondario indipendente e di capacità di carico adeguata.
- In caso di installazione fissa occorre sempre pianificare ed eseguire ispezioni regolari e specifiche per verificare tutte le parti che devono garantire la sicurezza del sistema nel tempo.
- I diffusori CANTO devono essere sospesi solo per mezzo di accessori originali.
- Quando si scelgono il luogo di installazione, il cavo di sospensione e i supporti di montaggio, accertarsi che siano tutti in grado di reggere il peso del diffusore e degli accessori di sospensione con un opportuno coefficiente di sicurezza.
- In caso di installazione fissa occorre sempre pianificare ed eseguire ispezioni regolari e specifiche per verificare tutte le parti che devono garantire la sicurezza del sistema nel tempo.
- Non sospendere mai i diffusori per mezzo delle maniglie: le maniglie sono state progettate per il trasporto del diffusore, non per la loro sospensione.
- Non appendersi / aggrapparsi mai al diffusore quando è in configurazione sospesa.

⚠ ATTENZIONE | La FBT ELETTRONICA SpA non è responsabile di eventuali danni a persone o cose in caso di mancato rispetto delle presenti indicazioni o mancata verifica del fattore di sicurezza di tutti gli elementi coinvolti nella sospensione del sistema.

⚠ ATTENZIONE | Per la sospensione dei modelli CANTO utilizzare esclusivamente i supporti di fissaggio della FBT. L'utilizzo di altri supporti di fissaggio può causare una pericolosa instabilità con possibili danni a persone e cose.

⚠ ATTENZIONE | Per prevenire danni a persone e cose è indispensabile dotare il sistema di cavo di sicurezza (in dotazione) quando il diffusore viene fissato a parete. selezionare con cura l'area dove installare i diffusori; assicurarsi che la struttura sia adeguata a sopportare il peso del diffusore.

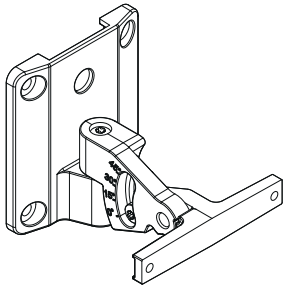

WM-45

Wall Metal Bracket
 Black code: 44855
 White code: 44864

90 x 90 x 92mm
 3.54 x 3.54 x 3.62inch
 0.22 kg / 0.48 lb

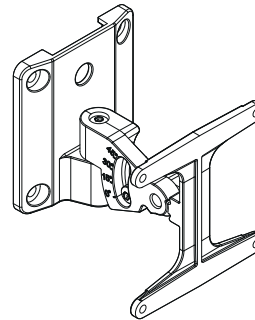

WM-68

Wall Mount Bracket
 Black code: 44856
 White code: 44865

90.5 x 90 x 91.5mm
 3.56 x 3.54 x 3.60inch
 0.25 kg / 0.55 lb

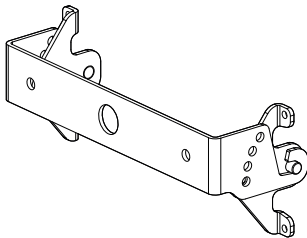

CN-U 5

Wall Metal Bracket
 Black code: 47912
 White code: 47913

235 x 90 x 80mm
 9.25 x 3.54 x 3.14inch

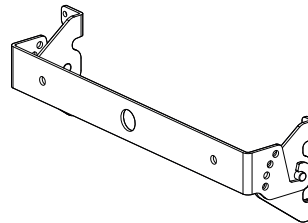

CN-U 8

Wall Metal Bracket
 Black code: 47914
 White code: 47915

360 x 94 x 81mm
 14.17 x 3.70 x 3.14inch

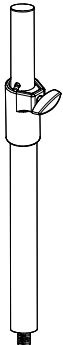

MSA 220BKS

Adjustable Sub-Sat Support
 Code: 39330

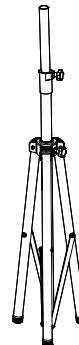

MSA 300BK

Speaker Stand
 Code: 39326

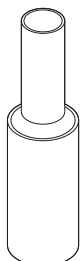

AJ-8

Adapter
 Code: 18570

ø35mm - 25mm
 ø1.37" - 0.98"
 0.30 kg / 0.66 lb

WM-68
Supporto a muro / parete

- Prima dell'installazione verificare che la superficie di montaggio (parete o soffitto) possa supportare completamente il peso combinato del diffusore e del supporto.
- Assicurarsi di serrare saldamente ogni vite e bullone e dopo l'installazione verificare che gli stessi non si siano allentati.
- Quando si regola l'angolo o la direzione del diffusore, assicurarsi di allentare prima la vite di blocco della rotazione senza forzare il meccanismo.

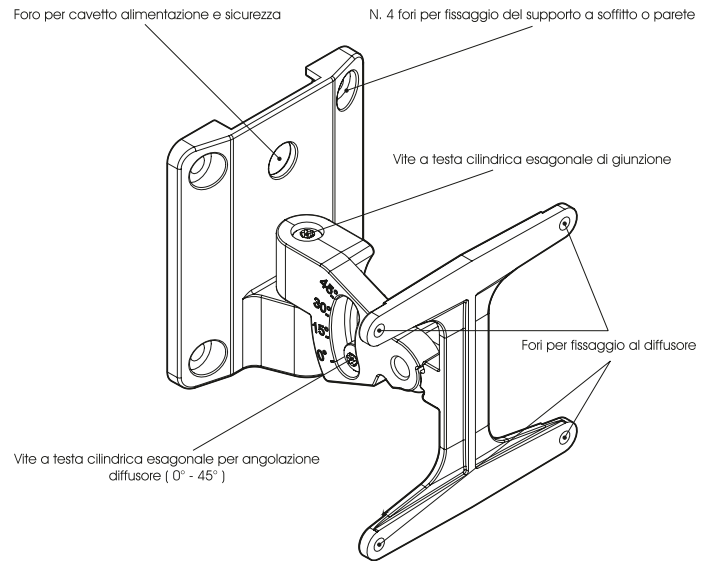

WM-68
Installazione supporto a muro / parete

Il supporto WM-68 è composto da due parti. Per facilitarne il montaggio utilizzare la dima di cartone contenuta nella confezione per segnare con precisione i quattro punti di fissaggio.

- Togliere la vite di giunzione (B) e fissare solo la parte del supporto che andrà a parete (Si consigliano viti M5).
- Fissare l'altra parte del supporto al diffusore per poi agganciare tutto il sistema.
- Serrare la vite di giunzione.

* Il supporto WM-68 è utilizzabile sulla gamma di diffusori FBT da installazione in cui sono presenti 4 punti di fissaggio con interasse 80mm

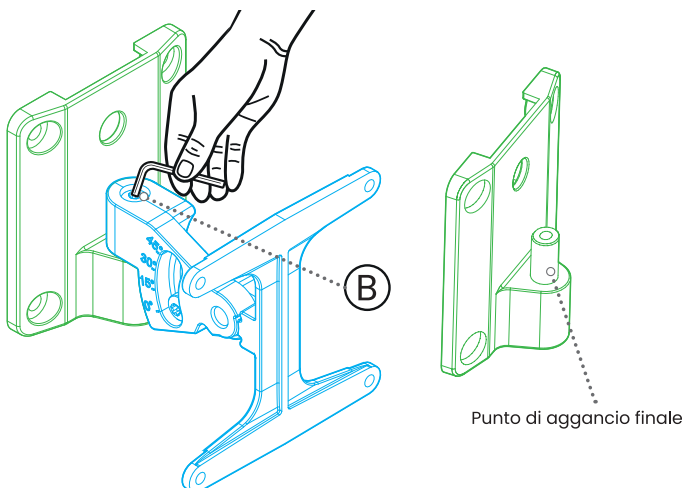
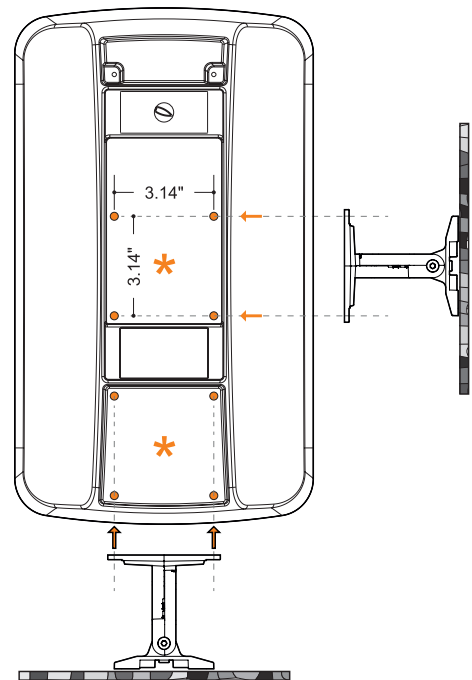

CANTO 8CA

Fig. 1

Nel modello CANTO 8CA è previsto l'utilizzo dell'accessorio WM-68 in un solo punto di aggancio (vedi figura 1).

NOTA | È possibile installare il diffusore su stativo treppiede.

CANTO 8C

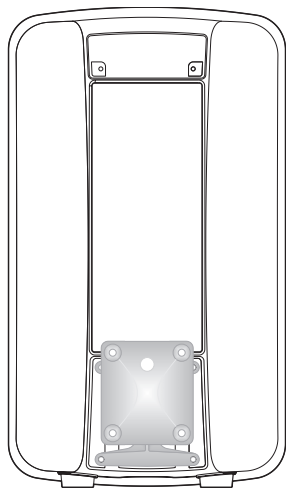
Fig. 2

Nel modello CANTO 8C è previsto l'utilizzo dell'accessorio WM-68 in due punti di aggancio con la possibilità di ruotare il diffusore in posizione orizzontale o verticale. (vedi figura 2).

Regolazione dell'angolo del diffusore

Il supporto WM-68 può essere regolato in modo che il diffusore sia impostato per la posizione di ascolto desiderata.

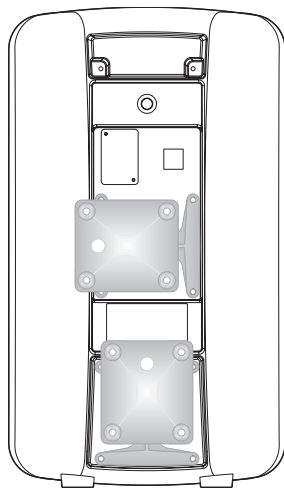
- **Vite di blocco della rotazione** | Utilizzando una chiavetta esagonale allentare la vite di blocco (A), quindi impostare l'angolazione desiderata (da 0° a 45°); serrare nuovamente la vite di blocco.
ATTENZIONE | Non forzare l'angolazione del diffusore senza aver prima allentato la vite di blocco.
- **Vite di giunzione** | Utilizzando una chiavetta esagonale allentare la vite di giunzione (B), quindi impostare il diffusore nell'angolazione orizzontale voluta; serrare nuovamente la vite di giunzione.

Cavo di sicurezza e cavo di alimentazione

- Utilizzare la vite M4 x 10 (in dotazione) per l'aggancio al supporto WM-68.
- Utilizzare la vite 4,2 x 32 autofilettante (in dotazione) per l'aggancio al diffusore.
- Può essere utilizzato qualsiasi foro non utilizzato per l'aggancio del supporto al diffusore.

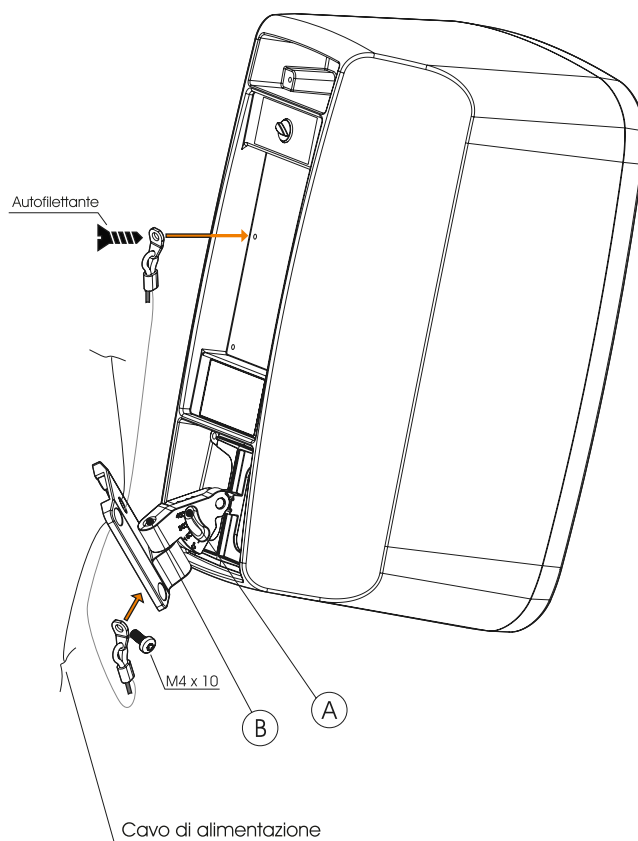

WM-45
Supporto a muro / parete

- Prima dell'installazione verificare che la superficie di montaggio (parete o soffitto) possa supportare completamente il peso combinato del diffusore e del supporto.
- Assicurarsi di serrare saldamente ogni vite e bullone e dopo l'installazione verificare che gli stessi non si siano allentati.
- Quando si regola l'angolo o la direzione del diffusore, assicurarsi di allentare prima la vite di blocco della rotazione senza forzare il meccanismo.

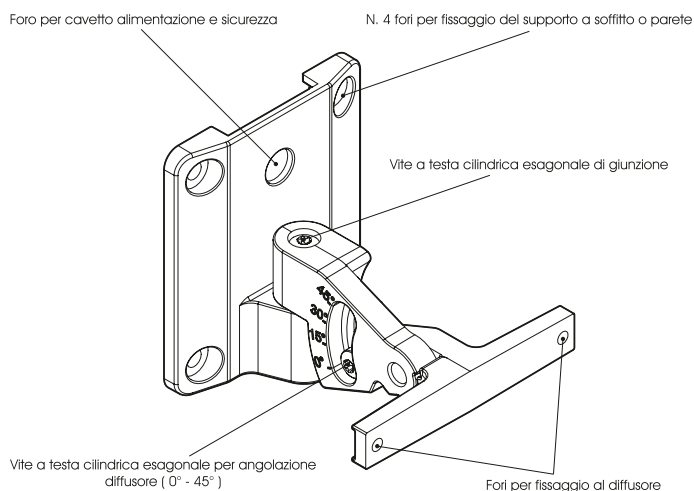

WM-45
Installazione supporto a muro / parete

Il supporto WM-45 è composto da due parti. Per facilitarne il montaggio utilizzare la dima di cartone contenuta nella confezione per segnare con precisione i quattro punti di fissaggio.

- Togliere la vite di giunzione (B) e fissare solo la parte del supporto che andrà a parete (Si consigliano viti M5).
- Fissare l'altra parte del supporto al diffusore per poi agganciare tutto il sistema.
- Serrare la vite di giunzione.

* Il supporto WM-45 è utilizzabile sulla gamma di diffusori FBT da installazione in cui sono presenti 4 punti di fissaggio con interasse 80mm

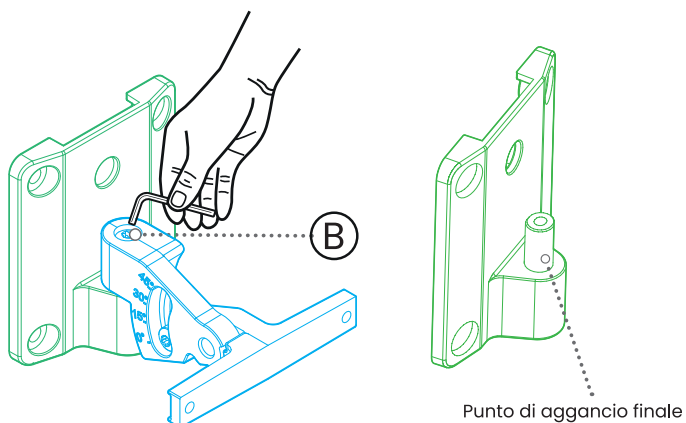
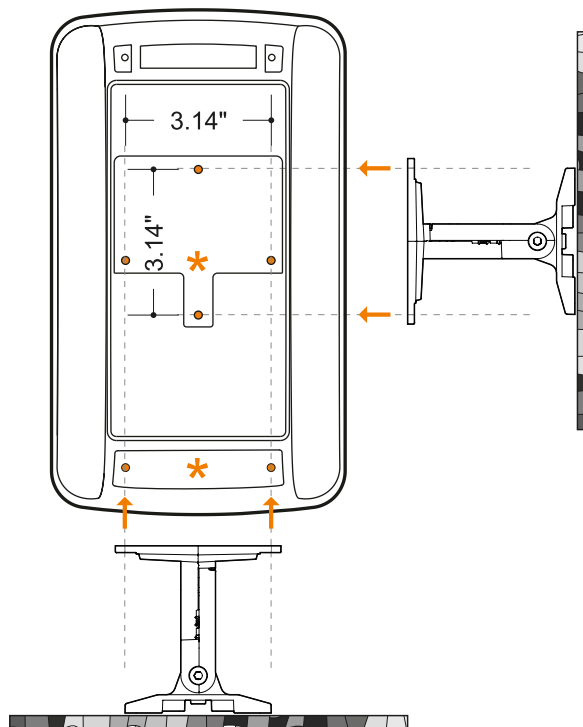

CANTO 5CA

CANTO 5C - 5CT

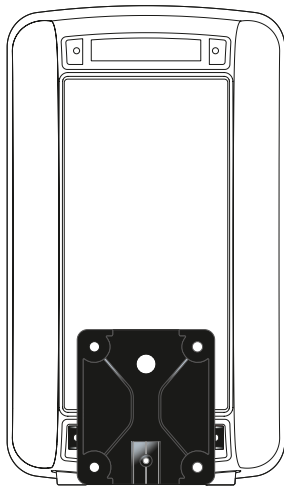

Fig. 3

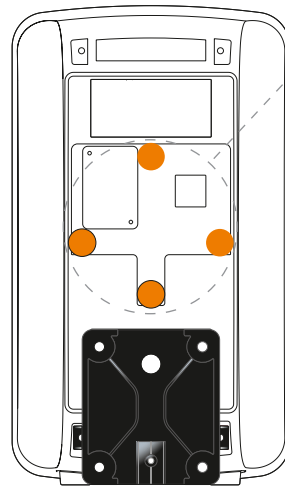
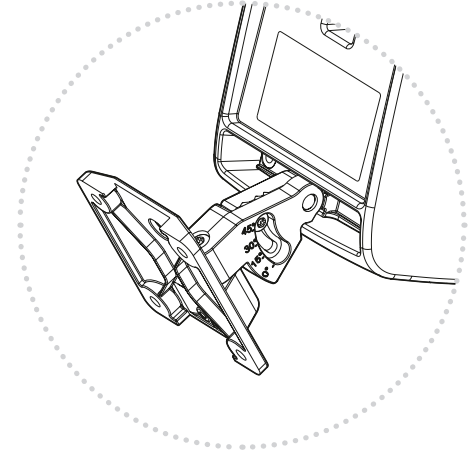

Fig. 4

Possibili punti di aggancio dell'accessorio



Nel modello CANTO 8CA è previsto l'utilizzo dell'accessorio WM-45 in un solo punto di aggancio (vedi figura 3).

Nel modello CANTO 8C è previsto l'utilizzo dell'accessorio WM-45 in due punti di aggancio con la possibilità di ruotare il diffusore in posizione orizzontale o verticale. (vedi figura 4).

NOTA | È possibile installare il diffusore su stativo treppiede.

Regolazione dell'angolo del diffusore

Il supporto WM-45 può essere regolato in modo che il diffusore sia impostato per la posizione di ascolto desiderata.

- **Vite di blocco della rotazione** | Utilizzando una chiavetta esagonale allentare la vite di blocco (A), quindi impostare l'angolazione desiderata (da 0° a 45°); serrare nuovamente la vite di blocco.
ATTENZIONE | Non forzare l'angolazione del diffusore senza aver prima allentato la vite di blocco.
- **Vite di giunzione** | Utilizzando una chiavetta esagonale allentare la vite di giunzione (B), quindi impostare il diffusore nell'angolazione orizzontale voluta; serrare nuovamente la vite di giunzione.

Cavo di sicurezza e cavo di alimentazione

- Utilizzare la vite M4 x 10 (in dotazione) per l'aggancio al supporto WM-68.
- Utilizzare la vite 4,2 x 32 autofilettante (in dotazione) per l'aggancio al diffusore.
- Può essere utilizzato qualsiasi foro non utilizzato per l'aggancio del supporto al diffusore.

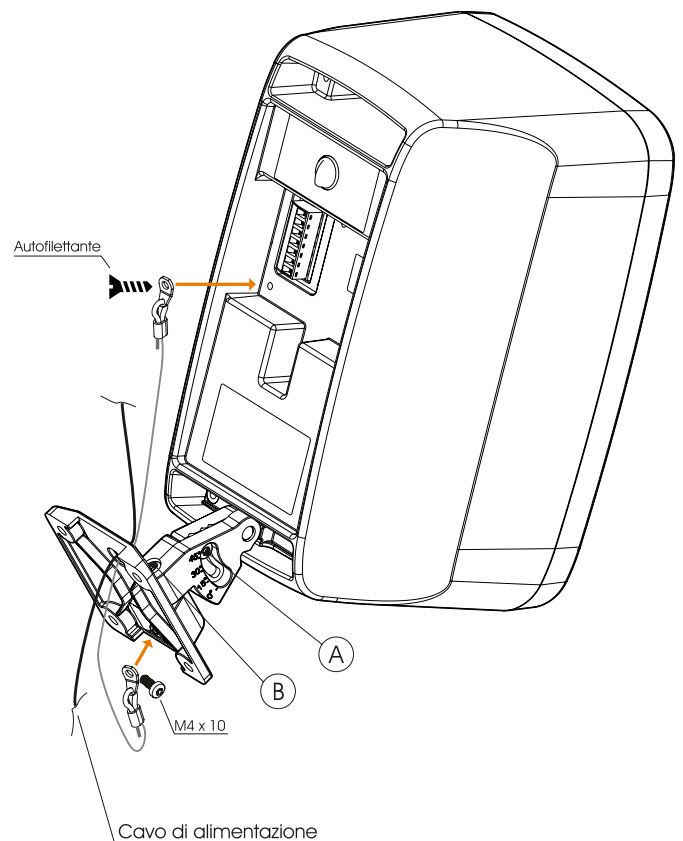

CN-U 5 & CN-U 8
Supporto a muro

- Prima dell'installazione verificare che la superficie di montaggio (parete) possa supportare completamente il peso combinato del diffusore e del supporto.
- Assicurarsi di serrare saldamente ogni vite e bullone dopo l'installazione della staffa primaria e verificare che gli stessi non si siano allentati.
- Seguire i passi (come da immagine) per la corretta installazione del diffusore alla staffa primaria fissata in precedenza a muro.
- Quando si regola l'angolo o la direzione del diffusore, assicurarsi di allentare prima la vite di blocco della rotazione senza forzare il meccanismo.

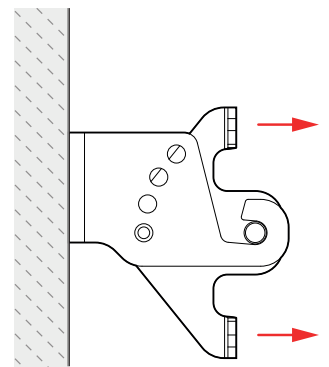
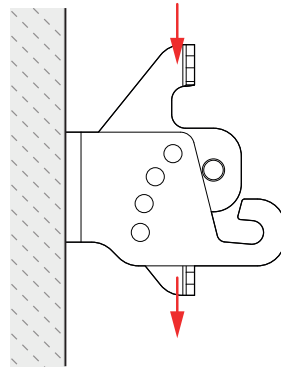
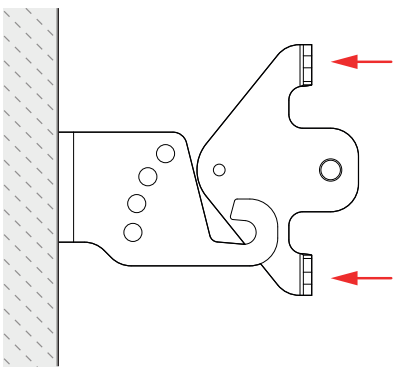
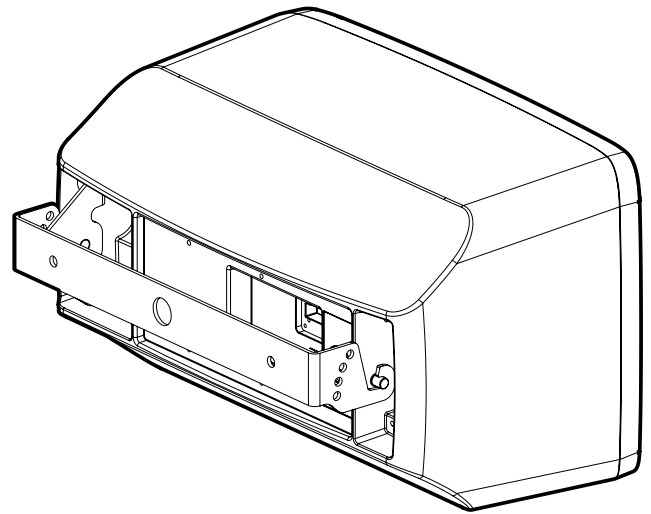



- **LINE - MIC:** Posizionare il pulsante in "MIC" se si collega un microfono; nella posizione "LINE" per il collegamento di sorgenti di segnale ad alto livello. Evitare l'invio di un segnale di linea (da mixer, tastiere elettroniche, amplificatori per basso o per chitarra, ecc) con il pulsante MIC-LINE in posizione "MIC"; il mancato rispetto di tale avvertenza può causare danni o il guasto completo del diffusore, del woofer, dei driver per le alte frequenze e degli amplificatori di potenza interni. Il pulsante MIC-LINE deve essere posto nella posizione "MIC" esclusivamente per il collegamento di un microfono dinamico a bassa impedenza.
- **STDBY:** In assenza di segnale di ingresso l'amplificatore va in modalità di basso consumo energetico; non appena il segnale supera la soglia di rilevazione torna nella modalità normale.
- **HPF:** Pulsante per l'attivazione del dispositivo di filtro "low-cut" che lascia passare solo le frequenze più alte della frequenza di taglio (DA ATTIVARE IN CONFIGURAZIONE CON UN SUBWOOFER).
- **IN - LINK:** Prese di ingresso/uscita bilanciate; "IN" consente il collegamento di un segnale preamplificato come, ad esempio, quello in uscita da un mixer. "LINK" permette il collegamento di più diffusori con lo stesso segnale.
- **LEVEL:** Regola il livello generale del segnale.
- **PRT / LMT:** L'accensione del led indica l'intervento del limitatore oppure il malfunzionamento del sistema.
- **PRESET:** La funzione preset, gestita da DSP, permette di modificare la risposta del diffusore adattando la timbrica alle specifiche applicazioni; oltre all'equalizzazione, i preset modificano anche il processamento dinamico per ottenere sempre il massimo SPL privo di distorsione:
 - **Original:** Il preset ideale adatto alla maggior parte delle applicazioni "live".
 - **Monitor:** Studiato per un ascolto ravvicinato con massima linearità della risposta in frequenza.
 - **Vocal:** Preset che offre la massima intelligibilità del parlato.
 - **Boost:** Enfattizzazione delle basse frequenze.

Sistema a Tensione costante

Questo sistema di collegamento prevede che ogni diffusore sia corredato da un proprio trasformatore di linea. L'amplificatore deve essere provvisto di uscite a tensione costante a 100V o 70V. Gli altoparlanti, collegati in parallelo all'uscita dell'amplificatore renderanno semplice, se necessario, un ampliamento dell'impianto derivandosi da uno qualsiasi dei diffusori installati in precedenza e allo stesso modo si potranno eliminare gli altoparlanti non più necessari.

Nei collegamenti è necessario rispettare la "fase" sia del singolo diffusore al proprio trasformatore che nel collegamento in parallelo dei diffusori. La tensione di ingresso del diffusore deve corrispondere alla tensione di uscita dell'amplificatore.

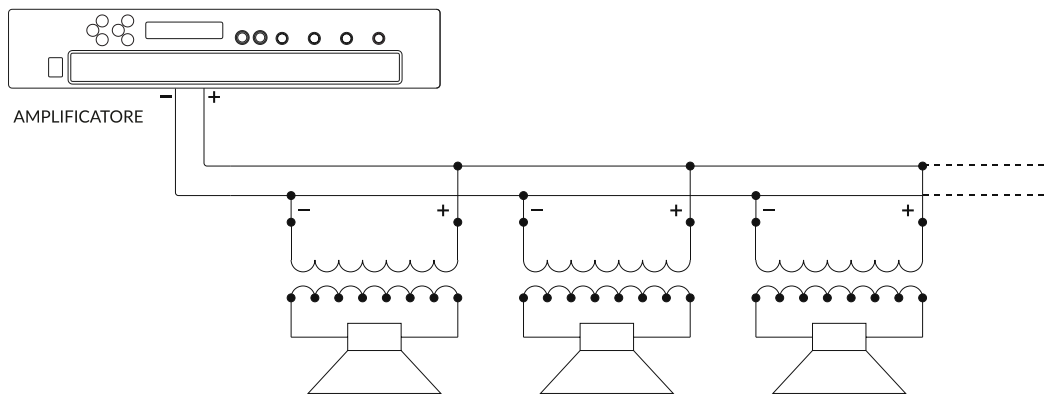

Sistema a Bassa impedenza

Le uscite a bassa impedenza vengono generalmente usate in presenza di linee con un numero ridotto di diffusori di una certa potenza posti alla minima distanza dall'amplificatore. Il collegamento tra i diffusori sarà un misto serie/parallelo, in modo tale da ricondurre l'impedenza complessiva degli altoparlanti ad un valore non critico per l'amplificatore. Nel collegamento a bassa impedenza è necessario che l'impedenza totale dei diffusori sia uguale o superiore a quella dell'amplificatore. La somma delle potenze del diffusore deve essere adeguata alla potenza massima erogabile dall'amplificatore.

In questo caso l'impedenza di un singolo diffusore è 16Ohm; il collegamento in parallelo di due diffusori comporta una impedenza complessiva di 8Ohm ($impedenza=16/numero\ dei\ diffusori$).

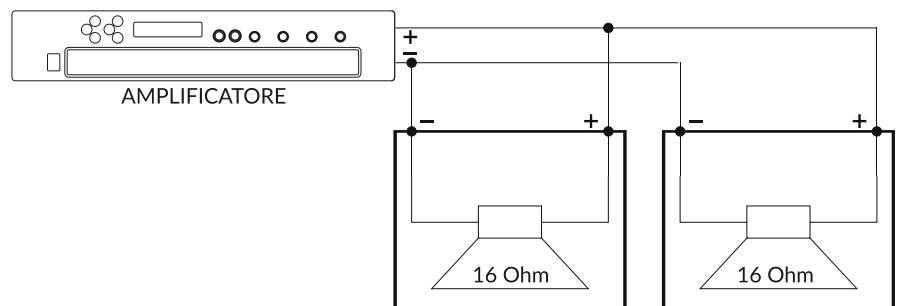
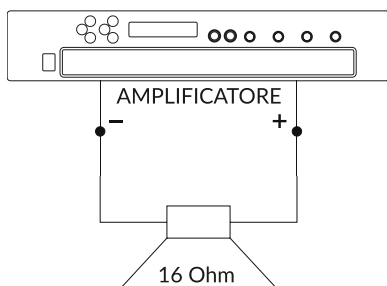

IMPEDENZA TOTALE 8 OHM

5CA - 8CA

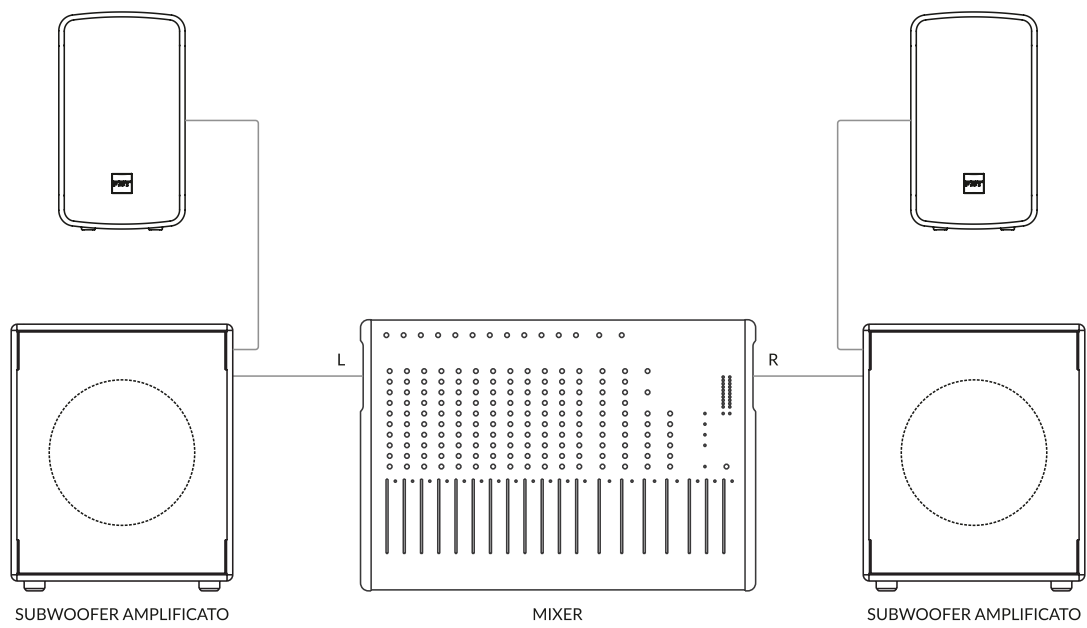
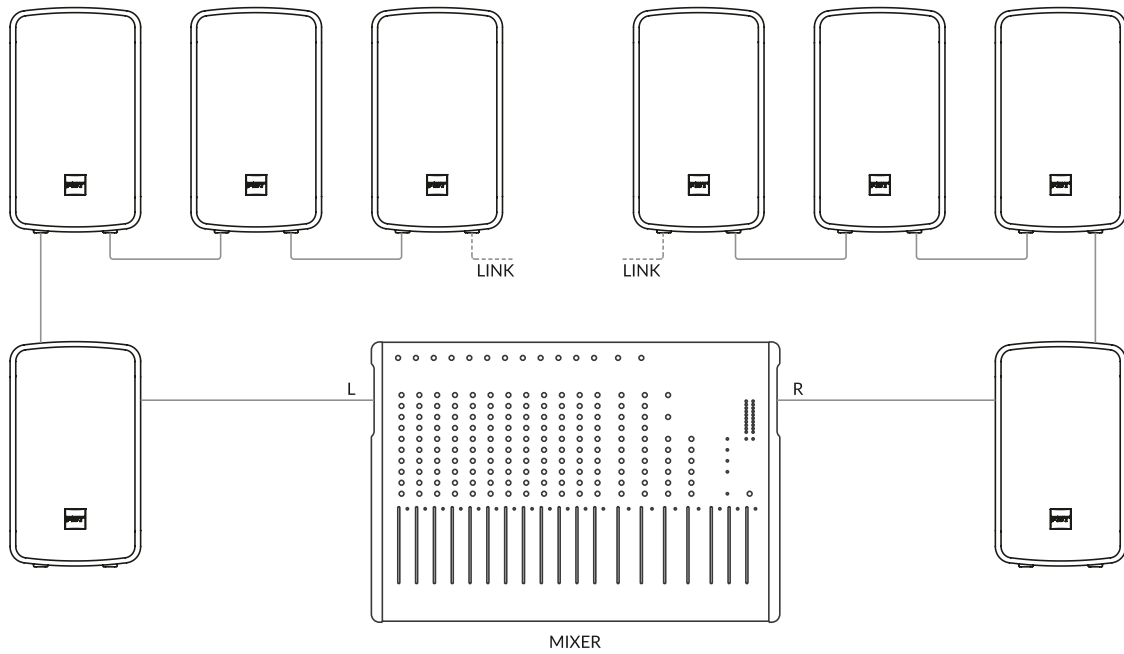

Generale		5C	5CT	5CA	8C	8CA
Configurazione	vie	2 coassiale	2 coassiale	2 coassiale	2 coassiale	2 coassiale
Unità basse frequenza	mm	128 - bobina 38	128 - bobina 38	128 - bobina 38	205 - bobina 50	205 - bobina 50
Unità alte frequenza	mm	25 - bobina 25	25 - bobina 25	25 - bobina 25	25 - bobina 35	25 - bobina 35
Trasformatore	V / W	---	100 / 60	---	---	---

Caratteristiche Acustiche

Risposta in frequenza (@-6dB)	Hz	80 - 20k	80 - 20k	70 - 20k	60 - 20k	50 - 20k
MAX SPL (cont/peak)	dB	114 / 117	114 / 117	114 / 117	120 / 125	120 / 125
Dispersione	O x V	90°	90°	90°	80°	80°
Sensibilità (@1W/1mt)	dB	93	93	---	96	---
Filtro HP consigliato	Hz - dB/oct	70 - 24	70 - 24	---	50 - 24	---
Filtro esterno consigliato		FBT DSP Processor	FBT DSP Processor	---	FBT DSP Processor	---

Amplificatore

Amplificatore consigliato	W RMS	120	120	---	250	---
Amplif. interno MAX RMS (LF/HF)	W	---	---	100 / 50	---	200 / 100
Amplif. interno MAX peak (LF/HF)	W	---	---	200 / 100	---	400 / 200
Potenza lungo termine	W	60	60	---	125	---
Potenza breve termine (IEC 268-5)	W	240	240	---	500	---
Impedenza nominale	Ohm	16	16	---	8	---
Impedenza d'ingresso	kOhm	---	---	22	---	22

Ingressi & Uscite

Connettori di ingresso		Euroblock 4 poli	Euroblock 4 poli	XLR in loop	Euroblock 4 poli	XLR in loop
------------------------	--	------------------	------------------	-------------	------------------	-------------

Caratteristiche Fisiche

Materiale		Polipropilene	Polipropilene	Polipropilene	Polipropilene	Polipropilene
Codice colore	Nero	45506	45507	45509	45476	45474
	Bianco	44897	45395	44889	45475	47473
Dimensioni nette (LxAxP)	mm	160 x 276 x 170	160 x 276 x 170	160 x 276 x 170	240 x 416 x 240	240 x 416 x 240
Dimensioni trasporto (LxAxP)	mm	225 x 360 x 215	225 x 360 x 215	225 x 400 x 215	305 x 495 x 315	305 x 495 x 315
Peso netto	kg	3	3.60	3.20	6.10	6.30
Peso trasporto	kg	3.50	4.50	4	7	7.90

Specifiche per il prodotto

Ai sensi del Decreto Legislativo N° 49 del 14 Marzo 2014 "Attuazione della Direttiva 2012/19/UE sui rifiuti di apparecchiature elettriche ed elettroniche (RAEE)". Il simbolo del cassonetto barrato riportato sull'apparecchiatura indica che il prodotto alla fine della propria vita utile deve essere raccolto separatamente dagli altri rifiuti. L'utente dovrà, pertanto, conferire l'apparecchiatura di tipo equivalente, L'adeguata raccolta differenziata per l'avvio successivo dell'apparecchiatura dimessa al riciclaggio, al trattamento e allo smaltimento ambientale compatibile contribuisce ad evitare possibili effetti negativi sull'ambiente e sulla salute e favorisce il riciclo dei materiali di cui è composta l'apparecchiatura. Lo smaltimento abusivo del prodotto da parte dell'utente comporta l'applicazione delle sanzioni amministrative di cui al Decreto Legislativo N°49 del 14 Marzo 2014.



Verificare le disposizioni del proprio comune. Separare i componenti e conferirle in modo corretto.

NON DISPEDERE NELL'AMBIENTE



SCANSIONARE PER RICEVERE INFORMAZIONI SUL RICICLO

SI PREGA DI SEGUIRE LE DIRETTIVE DELLA PROPRIA ZONA

<https://docs.fbt.it/filebrowser/share/I2CuWax->

Specifiche per il packing

SCATOLA

Cartone Ondulato

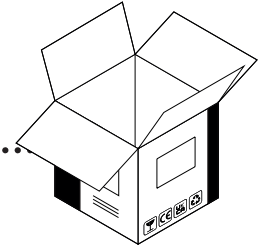

RACCOLTA CARTA

PROTEZIONI

Polietilene Espanso

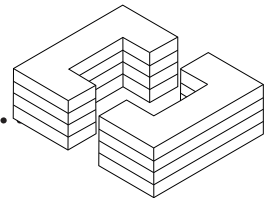

RACCOLTA PLASTICA

CUFFIE

Polistirene Espanso

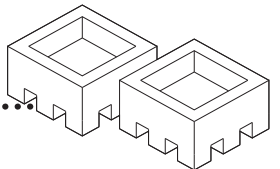

RACCOLTA PLASTICA

SACCHETTI

Polietilene Bassa densità

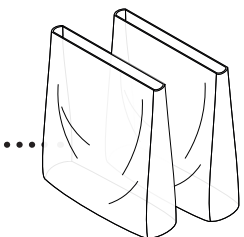

RACCOLTA PLASTICA

MANUALE

Carta

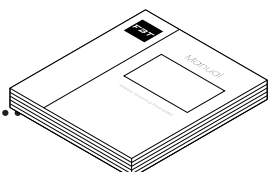

RACCOLTA CARTA

General informations



CANTO SERIES Manual

Version: 4 ita, en | 07/2025 | Code: 46207

MADE IN ITALY

Keep this document in a safe place so that it is available for future reference. We recommend you to regularly check the FBT website for the latest version of this document. When reselling this product, hand over this document to the new owner. To use the system properly, always consult the specific guides available on the product pages of the FBT website.

FBT Elettronica SpA - 62019 Recanati (Italy)

www.fbt.it | info@fbt.it

CANTO

5C - 5CT - 5CA - 8C - 8CA

SAFETY PRECAUTIONS	26
Important safety instructions.....	26
GENERAL FEATURES.....	27
Introduction	27
CANTO 5C.....	28
CANTO 5CT.....	29
CANTO 5CA.....	30
CANTO 8C.....	31
CANTO 8CA.....	32
INPUTS & OUTPUTS.....	33
Euroblock connector.....	33
Power supply	33
ACCESSORIES	34
INSTALLATION MODE	36
WM-68	36
Adjustment of the speaker angle	37
Safety cable and power cable	37
WM-45	38
Adjustment of the speaker angle	39
Safety cable and power cable	39
CN-U 5 & CN-U 8	40
CONTROLS & FUCTIONS.....	41
CONNECTION EXAMPLES.....	42
Costant Voltage system.....	42
Low Impedance system	42
TECHNICAL SPECIFICATIONS	44
WASTE & DISPOSAL.....	45
Product specifications	45
Packing specifications.....	45



WARNING
RISK OF ELECTRIC SHOCK
DO NOT OPEN



TO REDUCE THE RISK OF ELECTRIC SHOCK DO NOT REMOVE COVER (OR BACK), DO NOT USE MECHANICAL TOOLS INSIDE, REFER SERVICING TO QUALIFIED SERVICE PERSONNEL. TO REDUCE THE RISK OF FIRE OR ELECTRIC SHOCK DO NOT EXPOSE THIS EQUIPMENT TO RAIN OR MOISTURE.

THE DEVICE MUST BE CONNECTED TO THE MAINS THROUGH A POWER OUTLET WITH A PROTECTIVE GROUND CONNECTION.



This product conforms to applicable EU directive requirements.



This product conforms to all applicable UK regulations.

All informations included in this operating manual have been scrupulously controlled; however FBT is not responsible for eventual mistakes. FBT Elettronica SpA has the right to amend products and specifications without notice.

Important safety instructions

- Read and keep these instructions.
- Heed all warning.
- Follow all instructions.
- Do not use this apparatus near water.
- Clean only with dry cloth.
- Do not block any ventilation opening.
- Install in accordance with the manufacturer's instructions.
- Do not install near any heat sources, such as radiators, heat registers, stoves or other apparatus (including amplifiers) that produce heat.
- Do not defeat the safety purpose of the polarized or grounding-type plug. A polarized plug has two blades with one wider than the other. A grounding type plug has two blades and third grounding prong. The wide blade or third prong are provided for your safety. If the provided plug does not fit into your outlet, consult an electrician for replacement of the obsolete outlet.
- Protect the power cord from being walked on or pinched particularly at plugs, convenience receptacles, and the point where they exit from the apparatus.
- Only use attachments/accessories specified by the manufacturer.
- Use only with the cart, stand, tripod, bracket, or table specified by the manufacturer or sold with the apparatus. When a cart is used, use caution when moving the cart/apparatus combination to avoid injury from tip-over.
- This device features a power outlet; install the device so that the outlet for the power cord is easily accessible.
- Unplug this apparatus during lightning storms or when unused for long periods of time.
- Refer all servicing to qualified service personnel. Servicing is required when the apparatus has been damaged in any way, such as power-supply cord or plug is damaged, liquid has been spilled or objects have fallen into the apparatus, the apparatus has been exposed to rain or moisture, does not operate normally, or has been dropped.

This manual contains important about the correct and safe use of the device. Before connecting and using this product please read this instruction manual carefully and keep it on hand for future reference. The manual is to be considered an integral part of this product and must accompany it when it changes ownership as a reference for correct installation and use as well as for the safety precautions. FBT SpA will not assume any responsibility for the incorrect installation and/or use of this product.

Introduction

Linear design, made in Italy, attention to detail, in-depth study of the selected materials, and acoustic characteristics aimed at obtaining optimal performance results in any environment are all characteristics and strengths of the new series CANTO. CANTO is the exciting new series of speakers made of gas-injected polypropylene. The range includes new custom coaxial transducers and new high-efficiency Class D amplifiers with power specifications of 200W + 100W for CANTO 8CA and 100W + 50W for CANTO 5CA.

These amplifiers include a universal mains voltage switch-mode power supply with an auto standby function and built-in DSP with 4 presets. The FBT CANTO series is also available in passive form and with a 70 / 100V line transformer for multiple applications in fixed installations, through a wide range of dedicated accessories.

CANTO series



CANTO 5C - 5CT - 5CA

Point Source



CANTO 8C - 8CA

Point Source

CANTO 5C

Point Source

- 2-way coaxial configuration
- 5" (128mm) coaxial woofer with 1.5" (38mm) coil
- 1" (25mm) compression driver with 1" (25mm) coil
- 90° H x V dispersion
- Recommended amplifier: 120W RMS
- Frequency response from 80Hz to 20kHz
- Nominal impedance: 16Ohm
- Internal crossover
- 70/100V line transformer with power selector from 7.5W to 60W
- 4-pin Euroblock input connector
- 25mm stand support and dedicated wall mount with horizontal and vertical tilt
- Available in black (45506) and white (44897) colors

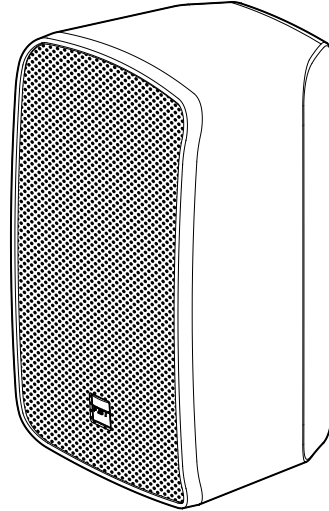

Dimensions

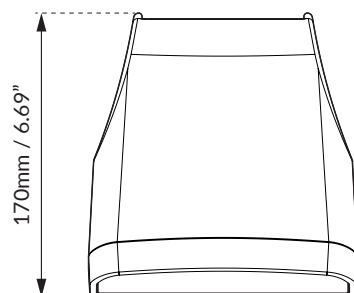
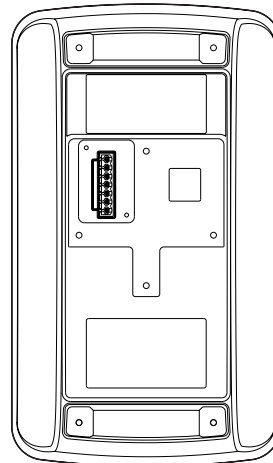
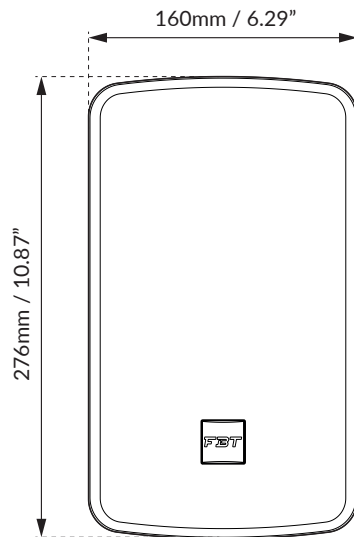

CANTO 5CT

Point Source

- 2-way coaxial configuration
- 5" (128mm) coaxial woofer with 1.5" (38mm) coil
- 1" (25mm) compression driver with 1" (25mm) coil
- 90° H x V dispersion
- Recommended amplifier: 120W RMS
- Frequency response from 80Hz to 20kHz
- Nominal impedance: 16 Ohm
- Internal crossover
- 70/100V line transformer with power selector from 7.5W to 60W
- 4-pin Euroblock input connector
- 25mm stand support and dedicated wall mount with horizontal and vertical tilt
- Available in black (45507) and white (45395) colors

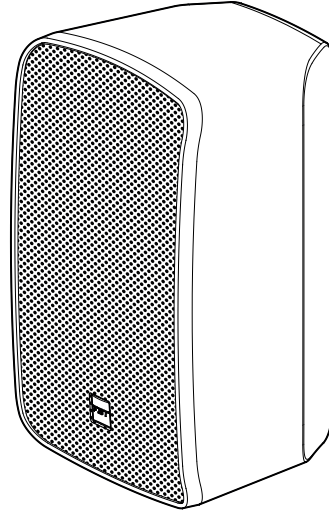

Dimensions

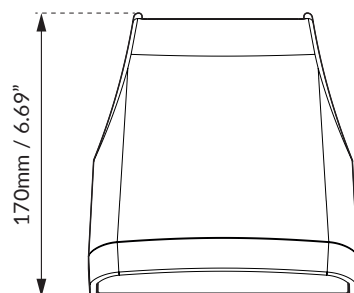
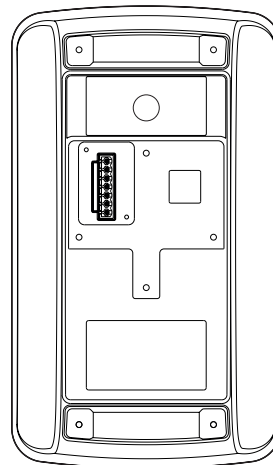
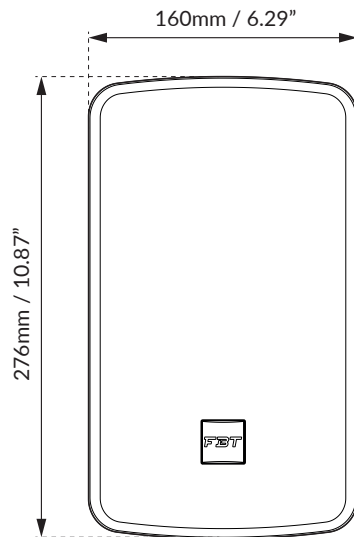

CANTO 5CA

Point Source

- 2-way coaxial configuration
- 5" (128mm) coaxial woofer with 1.5" (38mm) coil
- 1" (25mm) compression driver with 1" (25mm) coil
- 90° H x V dispersion
- Internal amplifier: 100W (LF) + 50W (HF) in Class D
- Frequency response from 70Hz to 20kHz
- Input impedance: 22kOhm
- Volume, HP filter, status LED, automatic standby function
- 4 presets for maximum acoustic flexibility
- Internal digital processor with dynamic equalizations and protections
- XLR IN & LINK loop input connector
- Universal power supply 100 - 240V
- 25mm stand support and dedicated wall mount with horizontal tilt
- Available in black (45509) and white (44889) colors

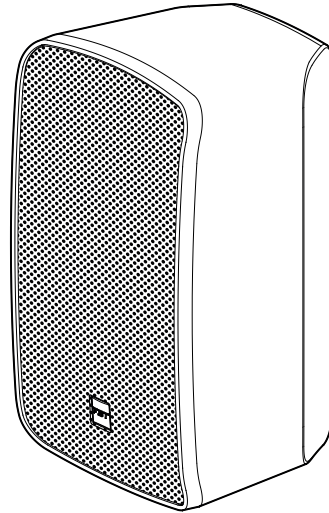

Dimensions

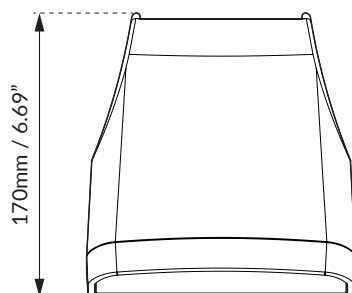
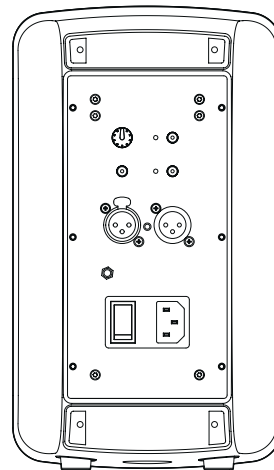
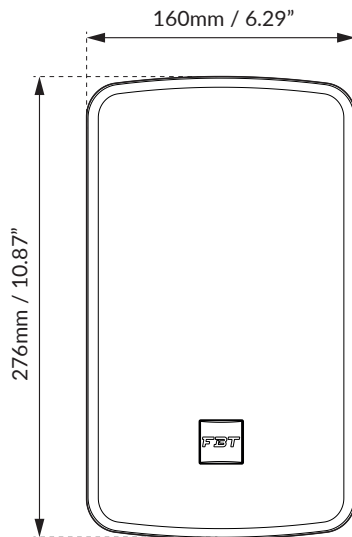

CANTO 8C

Point Source

- 2-way coaxial configuration
- 8" (205mm) coaxial woofer with 2" (50mm) coil
- 1" (25mm) compression driver with 1.4" (35mm) coil
- 80° H x V dispersion
- Recommended amplifier: 250W RMS
- Frequency response from 60Hz to 20kHz
- Nominal impedance: 8 Ohm
- Internal crossover
- 4-pin Euroblock input connector
- 25mm stand support and dedicated wall mount with horizontal and vertical tilt
- Available in black (45476) and white (45475) colors

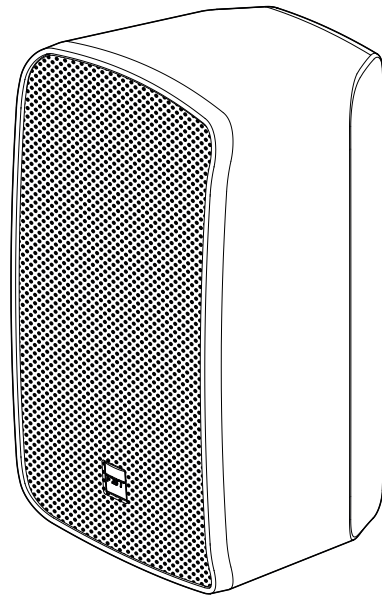

Dimensions

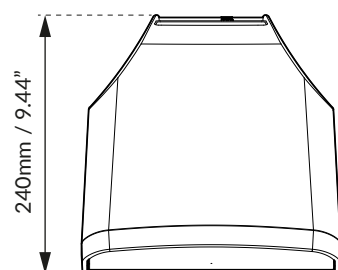
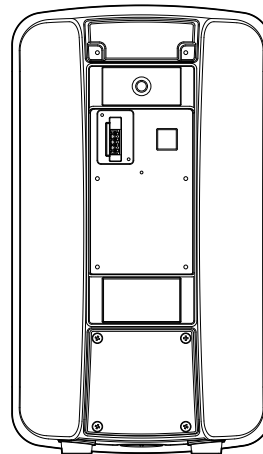
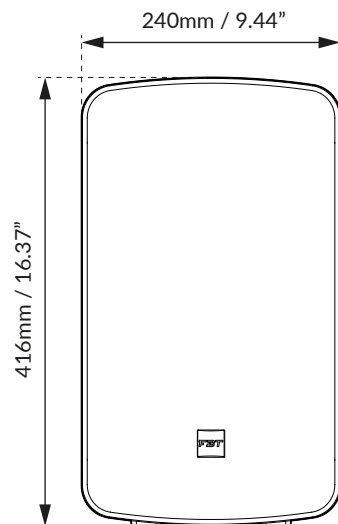

CANTO 8CA

Point Source

- 2-way coaxial configuration
- 8" (205mm) coaxial woofer with 2" (50mm) coil
- 1" (25mm) compression driver with 1.4" (35mm) coil in Class D
- 80° H x V dispersion
- Internal amplifier: 200W (LF) + 100W (HF)
- Frequency response from 50Hz to 20kHz
- Input impedance: 22kOhm
- Volume, HP filter, status LED, automatic standby function
- 4 presets for maximum acoustic flexibility
- Internal digital processor with dynamic equalizations and protections
- XLR IN & LINK loop input connector
- Universal power supply 100 - 240V
- 25mm stand support and dedicated wall mount with horizontal tilt
- Available in black (45474) and white (45473) colors

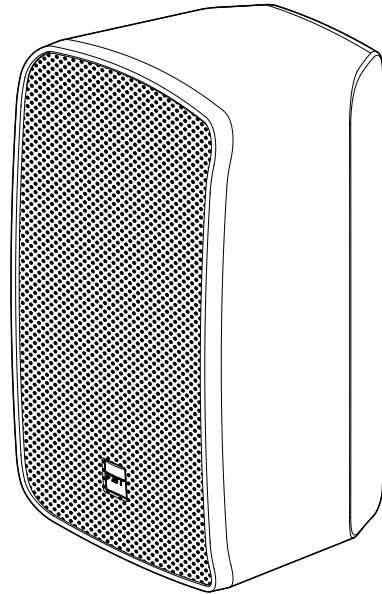

Dimensions

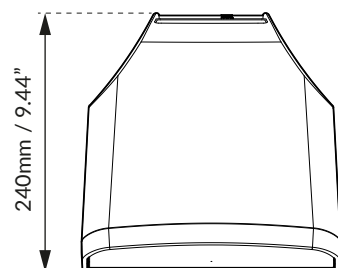
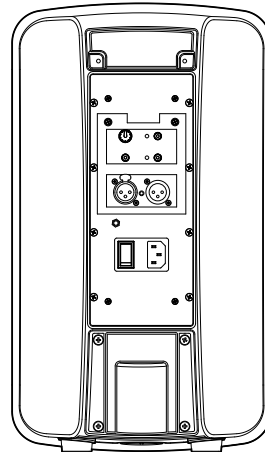
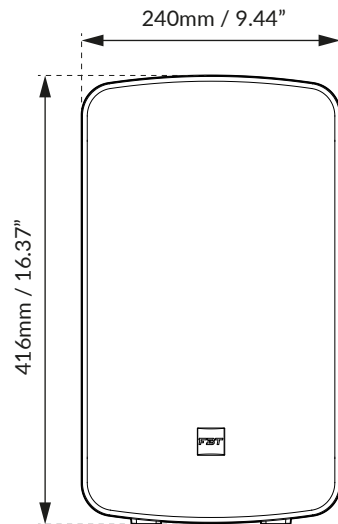

Euroblock connector

The CANTO 8C model is equipped with a 4-pin Euroblock connector. The CANTO 5C and 5CT model are equipped with a 4-pin Euroblock connector and a line transformer, therefore the power amplifier must have constant voltage outputs at 100V or 70V. The input voltage of the speaker must match the output voltage of the amplifier, and the sum of the nominal powers of all speakers connected to the line must not exceed that of the amplifier. Before making the connections, adjust the input voltage and output power using the appropriate selector.

Connect the positive conductor (amplifier output "+") to the "INPUT +" contact of the 4-pin Euroblock connector; connect the negative conductor (amplifier output "-") to the "INPUT -" contact of the 4-pin Euroblock connector. The "LINK +" and "LINK -" contacts can be used for a possible connection (in parallel) of another loudspeaker.

Warning



- The length of the speaker lines should be minimized (long distances may require the use of cables with larger cross-sections).
- Use cables with conductors that have an adequate cross-section, considering their length and the total power of the speakers.
- To prevent inductive phenomena from causing buzzing, interference, and compromising the system's operation, speaker cables should not be routed together with power conductors, microphone cables, or other lines.
- To minimize inductive effects due to coupling with surrounding electromagnetic fields, use cables with twisted conductors.
- DO NOT connect the speaker inputs directly to a constant voltage line (e.g., 100V).

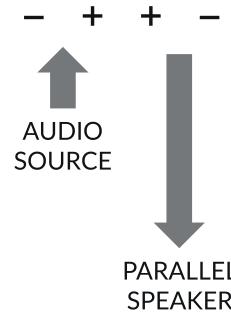
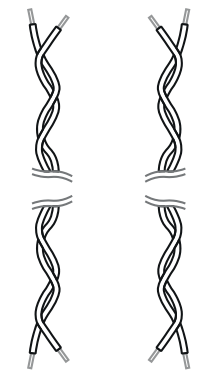
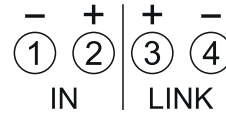
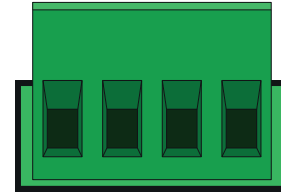

Power supply

The CANTO 5CA and 8CA models have been designed and manufactured to operate with universal mains voltage of 100 - 240V / 50 - 60Hz. The power socket also includes the fuse holder; defective fuses must be replaced with others that have the same electrical value and characteristics.

- **CANTO 5CA:** 100 - 240V - 50 / 60Hz 1.5A - FUSE 2.5AT 250V
- **CANTO 8CA:** 100 - 240V - 50 / 60Hz 2A - FUSE 2.5AT 250V

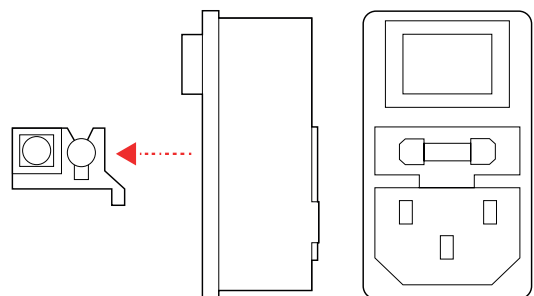

Warning



- The installation of CANTO acoustic speakers, using the suspension accessories described in this manual and the specific installation instructions, must be carried out exclusively by qualified personnel in full compliance with the rules and safety standards in force in the country where the installation takes place.
- The suspension accessories from FBT are designed exclusively for use with CANTO systems and have not been designed for use in combination with any other speaker or device.
- Every element of the ceiling, wall, or other support where a CANTO system is installed or hung must be able to support the load safely.
- All speakers hung in workplaces and/or entertainment venues, in addition to the main suspension system, must be equipped with an independent secondary safety system and adequate load capacity.
- For fixed installations, regular and specific inspections should always be planned and carried out to verify all parts that must ensure the safety of the system over time.

⚠ WARNING | FBT ELECTRONIC SpA is not responsible for any damages to persons or property in case of failure to comply with these instructions or failure to verify the safety factor of all elements involved in suspending the system.

- The CANTO speakers must be suspended only using original accessories.
- When choosing the installation location, suspension cable, and mounting supports, ensure they are all capable of supporting the weight of the speaker and suspension accessories with an appropriate safety factor.
- For fixed installations, always plan and carry out regular and specific inspections to verify all parts that must ensure the safety of the system over time.
- Never suspend the speakers using the handles; the handles are designed for transporting the speaker, not for suspension.
- Never hang onto or cling to the speaker when it is in a suspended configuration.

⚠ WARNING | For suspending CANTO models, exclusively use FBT mounting supports. Using other mounting supports may cause dangerous instability with possible harm to people and property.

⚠ WARNING | To prevent harm to people and property, it is essential to equip the system with safety cables (provided) when the speaker is wall-mounted. Carefully select the area where you install the speakers; ensure the structure is adequate to support the weight of the speaker.

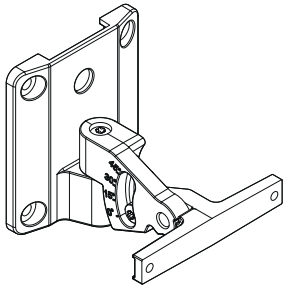

WM-45

Wall Metal Bracket
 Black code: 44855
 White code: 44864

90 x 90 x 92mm
 3.54 x 3.54 x 3.62inch
 0.22 kg / 0.48 lb

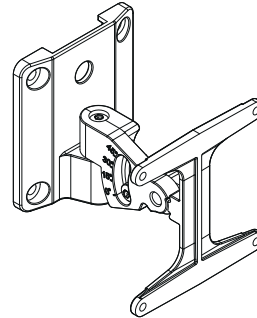

WM-68

Wall Mount Bracket
 Black code: 44856
 White code: 44865

90.5 x 90 x 91.5mm
 3.56 x 3.54 x 3.60inch
 0.25 kg / 0.55 lb

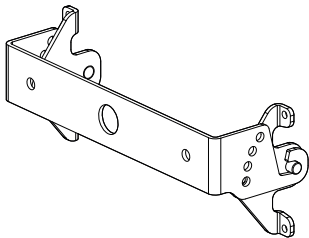

CN-U 5

Wall Metal Bracket
 Black code: 47912
 White code: 47913

235 x 90 x 80mm
 9.25 x 3.54 x 3.14inch

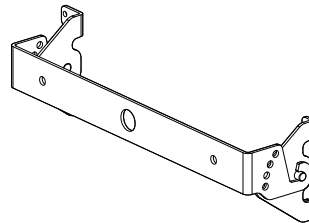

CN-U 8

Wall Metal Bracket
 Black code: 47914
 White code: 47915

360 x 94 x 81mm
 14.17 x 3.70 x 3.14inch

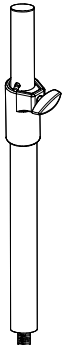

MSA 220BKS

Adjustable Sub-Sat Support
 Code: 39330

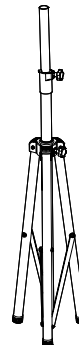

MSA 300BK

Speaker Stand
 Code: 39326

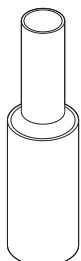

AJ-8

Adapter
 Code: 18570

ø35mm - 25mm
 ø1.37" - 0.98"
 0.30 kg / 0.66 lb

WM-68
Wall mount bracket

- Before installation, ensure that the mounting surface (wall or ceiling) can fully support the combined weight of the speaker and the bracket.
- Ensure to securely tighten every screw and bolt, and after installation, check that they have not loosened.
- When adjusting the angle or direction of the speaker, make sure to first loosen the rotation lock screw without forcing the mechanism.

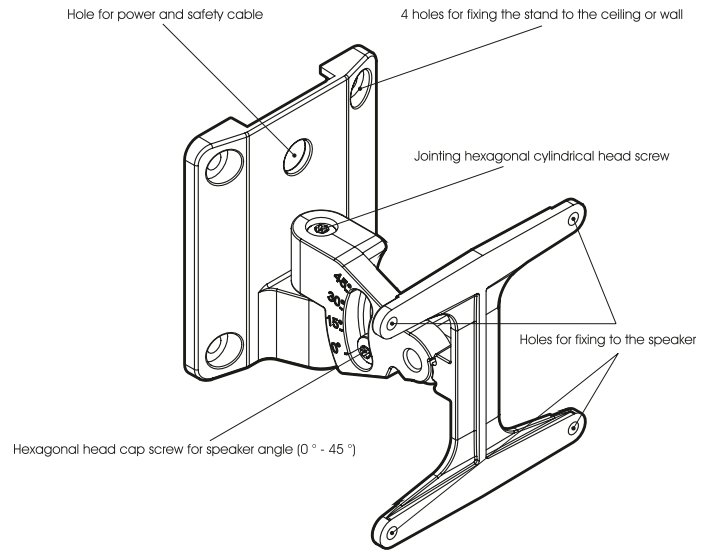

WM-68
Wall mount bracket installation

The WM-68 bracket consists of two parts. To facilitate assembly, use the cardboard template included in the package to accurately mark the four mounting points.

- Remove the junction screw (B) and attach only the part of the bracket that will go on the wall (M5 screws are recommended).
- Attach the other part of the bracket to the speaker and then connect the entire system.
- Tighten the junction screw.

* The WM-68 bracket is designed to be used with the FBT range of installation speakers that have 4 mounting points with a center-to-center spacing of 80mm.

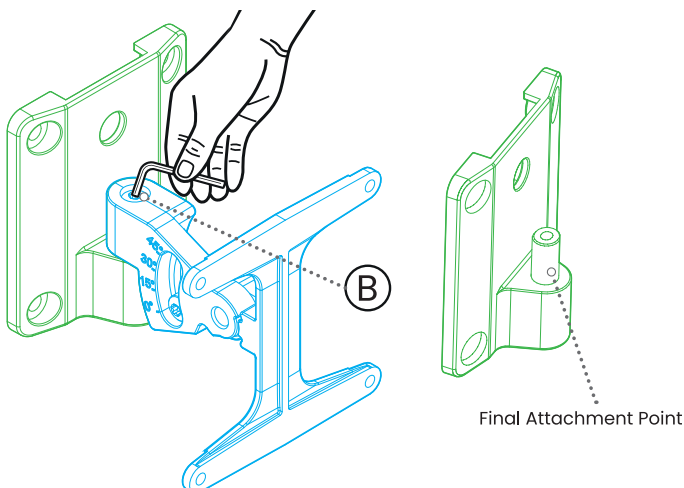
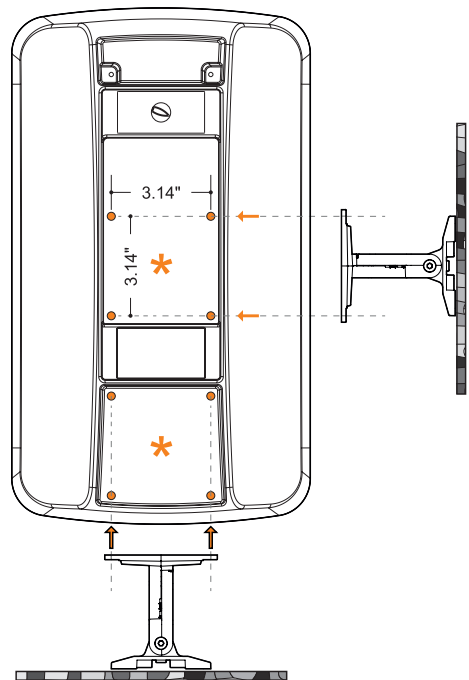

CANTO 8CA

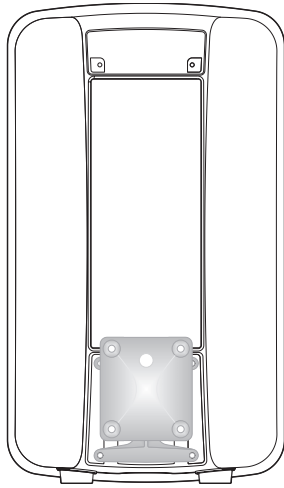

Fig. 1

CANTO 8C

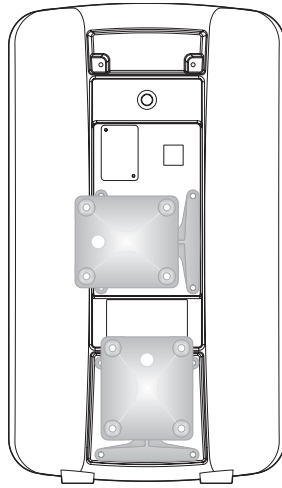
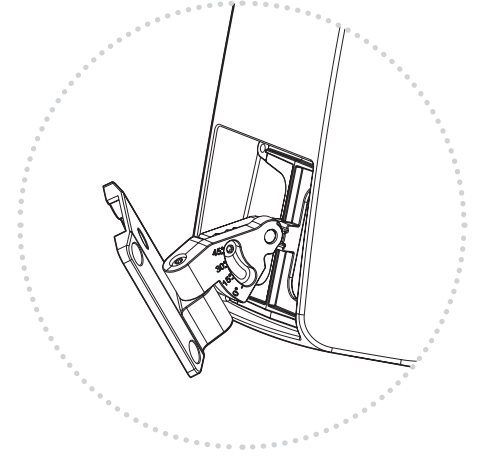

Fig. 2



In the CANTO 8CA model, the accessory WM-68 is intended for use in a single attachment point (see figure 1)

In the CANTO 8C model, the accessory WM-68 is intended for use in two attachment points with the option to rotate the speaker into horizontal or vertical position (see figure 2).

NOTE | It is possible to install the speaker on a tripod stand.

Adjustment of the speaker angle

The WM-68 bracket can be adjusted so that the speaker is set to the desired listening position.

- **Rotation lock screw** | Using an Allen wrench, loosen the rotation lock screw (A), then set the desired angle (from 0° to 45°); tighten the rotation lock screw again.
CAUTION | Do not force the speaker angle without first loosening the rotation lock screw.
- **Junction screw** | Using an Allen wrench, loosen the junction screw (B), then set the speaker to the desired horizontal angle; tighten the junction screw again.

Safety cable and power cable

- Use the M4 x 10 screw (provided) to attach to the WM-68 bracket.
- Use the 4.2 x 32 self-tapping screw (provided) to attach to the speaker.
- Any unused hole for attaching the bracket to the speaker can be utilized.

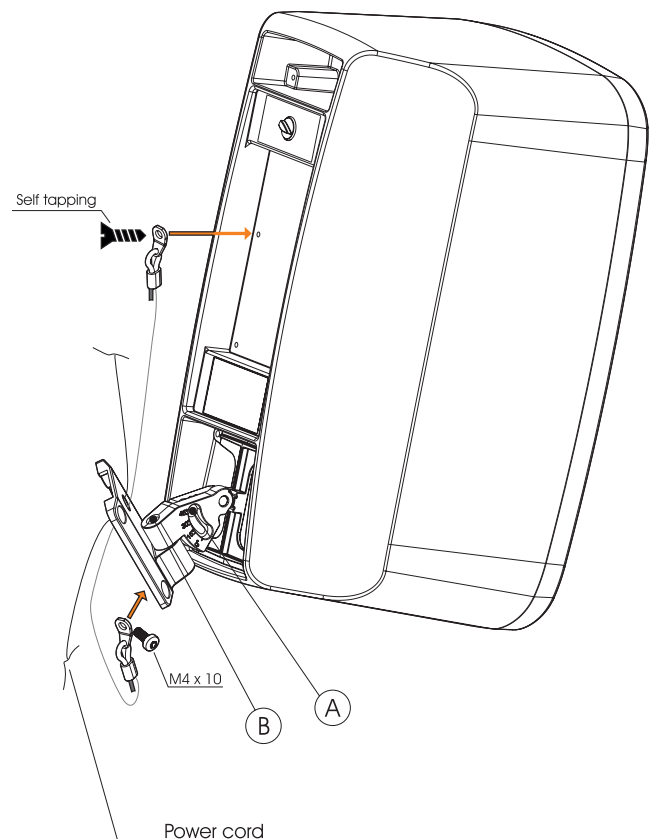

WM-45
Wall mount bracket

- Before installation, ensure that the mounting surface (wall or ceiling) can fully support the combined weight of the speaker and the bracket.
- Make sure to securely tighten every screw and bolt, and after installation, check that they have not loosened.
- When adjusting the angle or direction of the speaker, make sure to first loosen the rotation lock screw without forcing the mechanism.

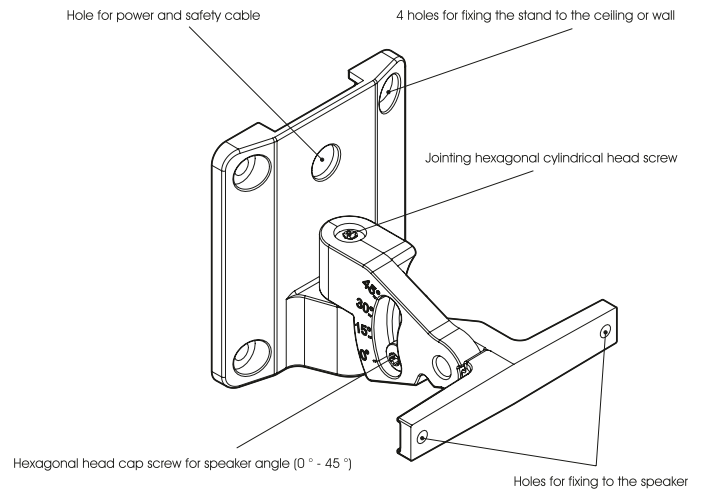

WM-45
Wall mount bracket installation

The WM-45 bracket is composed of two parts. To facilitate assembly, use the cardboard template provided in the package to accurately mark the four mounting points.

- Remove the junction screw (B) and attach only the part of the bracket that will go on the wall (M5 screws are recommended).
- Attach the other part of the bracket to the speaker, then attach the entire system.
- Tighten the junction screw.

* The WM-45 bracket is designed to be used with the FBT range of installation speakers that have 4 mounting points with a center-to-center spacing of 80mm.

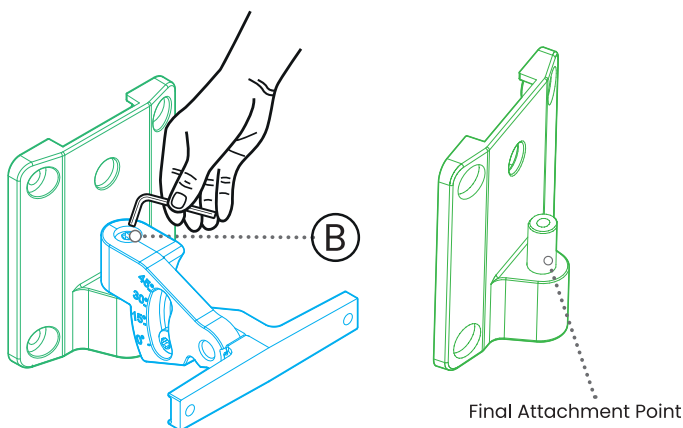
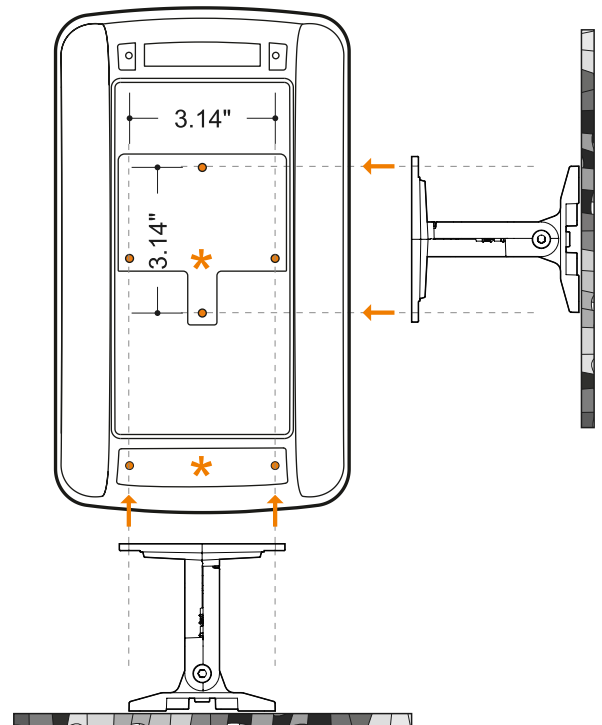

CANTO 5CA

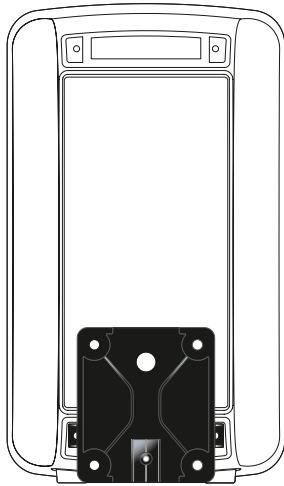

Fig. 3

CANTO 5C - 5CT

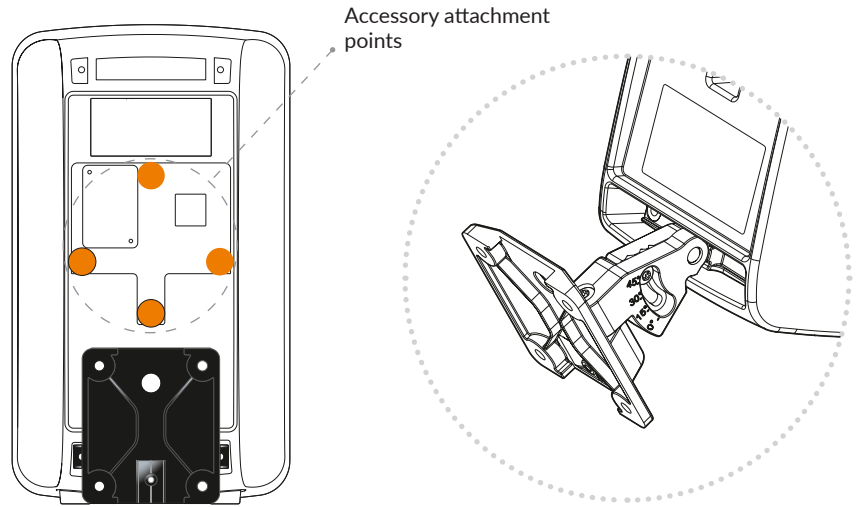

Fig. 4

In the CANTO 5CA model, the accessory WM-45 is intended for use in a single attachment point (see figure 3).

In the CANTO 5C - 5CT model, the accessory WM-45 is intended for use in two attachment points with the option to rotate the speaker into horizontal or vertical position (see figure 4).

NOTE | It is possible to install the speaker on a tripod stand.

Adjustment of the speaker angle

The WM-68 bracket can be adjusted so that the speaker is set to the desired listening position.

- **Rotation lock screw** | Using an Allen wrench, loosen the rotation lock screw (A), then set the desired angle (from 0° to 45°); tighten the rotation lock screw again.
 - ⚠ **CAUTION** | Do not force the speaker angle without first loosening the rotation lock screw.
- **Junction screw** | Using an Allen wrench, loosen the junction screw (B), then set the speaker to the desired horizontal angle; tighten the junction screw again.

Safety cable and power cable

- Use the M4 x 10 screw (provided) to attach to the WM-68 bracket.
- Use the 4.2 x 32 self-tapping screw (provided) to attach to the speaker.
- Any unused hole for attaching the bracket to the speaker can be utilized.

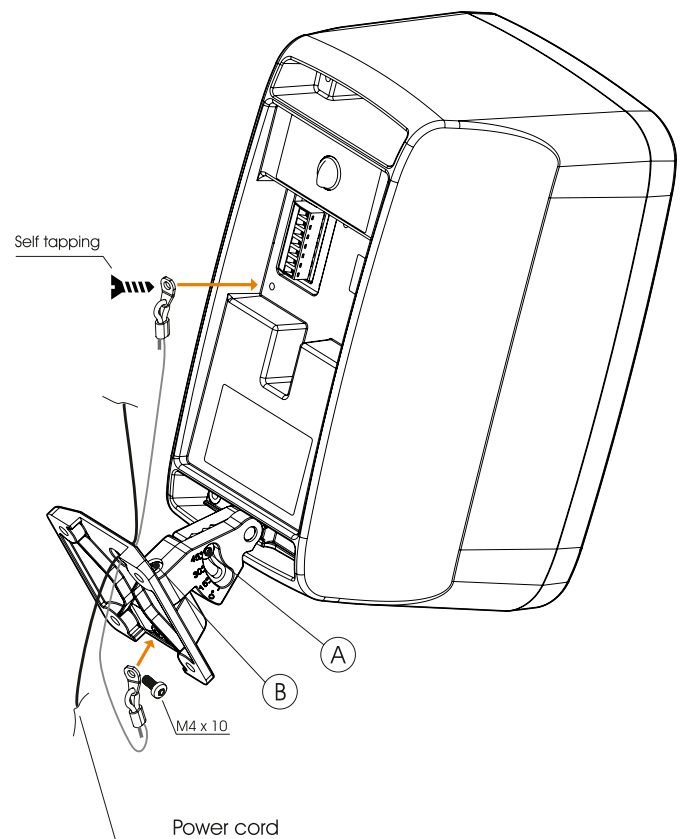

CN-U 5 & CN-U 8
Supporto a muro

- Before installation, ensure that the mounting surface (wall) is capable of fully supporting the combined weight of the loudspeaker and the bracket.
- Make sure to securely tighten all screws and bolts after installing the primary bracket, and verify that none have loosened.
- Follow the steps (as shown in the image) to correctly install the loudspeaker onto the primary bracket previously fixed to the wall.
- When adjusting the angle or direction of the loudspeaker, ensure that the rotation locking screw is loosened beforehand—do not force the mechanism.

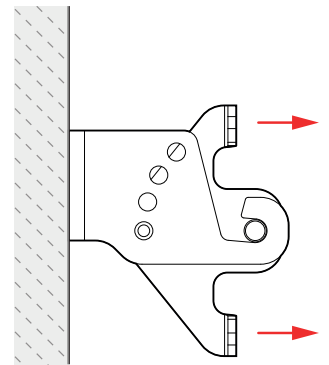
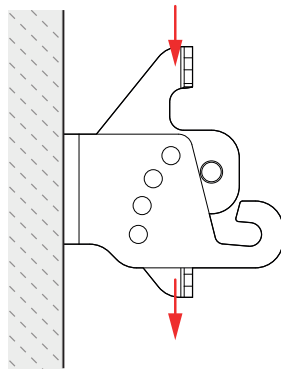
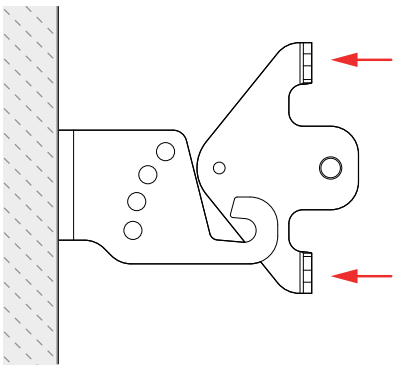
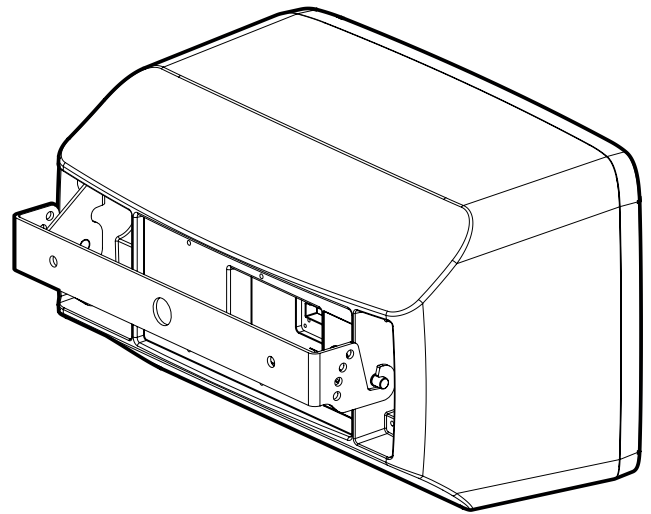

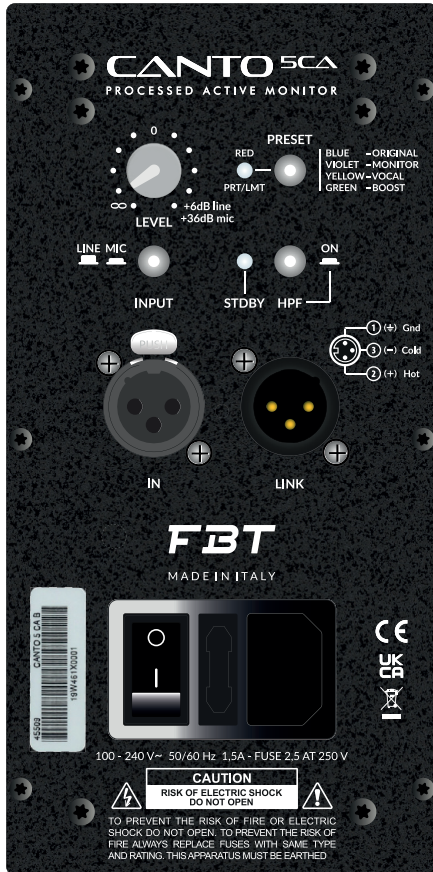

- **LINE - MIC:** Place the button in “MIC” if connecting a microphone; in the “LINE” position for high-level signal sources. Avoid sending a line signal (from mixers, electronic keyboards, bass or guitar amplifiers, etc.) with the MIC-LINE button in the “MIC” position; failure to follow this warning may cause damage or complete failure of the speaker, woofer, high-frequency drivers, and internal power amplifiers. The MIC-LINE button should be placed in the “MIC” position exclusively for connecting a low-impedance dynamic microphone.
- **STDBY:** In the absence of input signal, the amplifier enters low-power consumption mode; as soon as the signal exceeds the detection threshold, it returns to normal mode.
- **HPF:** Button to activate the “low-cut” filter device that only allows higher frequencies above the cutoff frequency to pass (TO BE ACTIVATED IN CONFIGURATION WITH A SUBWOOFER).
- **IN - LINK:** Balanced input/output jacks; “IN” allows connection of a preamplified signal such as one output from a mixer. “LINK” allows connection of multiple speakers with the same signal.
- **LEVEL:** Adjusts the overall signal level.
- **PRT/LMT:** The LED turning on indicates the limiter engagement or system malfunction.
- **PRESET:** The preset function, managed by DSP, allows modification of the speaker’s response, adapting the tonality to specific applications; in addition to equalization, presets also modify dynamic processing to always achieve maximum SPL without distortion:
 - **Original:** The ideal preset suitable for most “live” applications.
 - **Monitor:** Designed for close listening with maximum frequency response linearity.
 - **Vocal:** Preset that provides maximum speech intelligibility.
 - **Boost:** Emphasizes low frequencies.

Constant Voltage system

This connection system requires that each speaker be equipped with its own line transformer. The amplifier must have constant voltage outputs at 100V or 70V. The speakers, connected in parallel to the amplifier output, will make it easy, if necessary, to expand the system by branching off from any of the speakers previously installed, and similarly, speakers that are no longer needed can be removed.

In the connections, it is necessary to respect the "phase" both of the individual speaker to its own transformer and in the parallel connection of the speakers. The input voltage of the speaker must correspond to the output voltage of the amplifier.

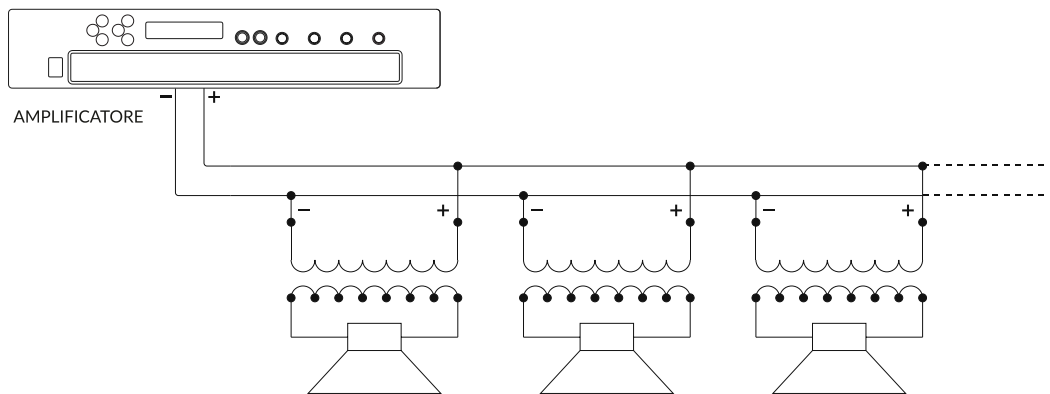

Low Impedance system

Low impedance outputs are generally used when there are a small number of speakers with a certain power placed at a minimal distance from the amplifier. The connection between the speakers will be a mix of series/parallel, in order to reduce the overall impedance of the speakers to a non-critical value for the amplifier. In low impedance connections, it is necessary for the total impedance of the speakers to be equal to or greater than that of the amplifier. The sum of the powers of the speaker must be adequate for the maximum power output of the amplifier.

In this case, the impedance of a single speaker is 16 Ohms; the parallel connection of two speakers results in a total impedance of 8 Ohms (impedance = 16 / number of speakers).

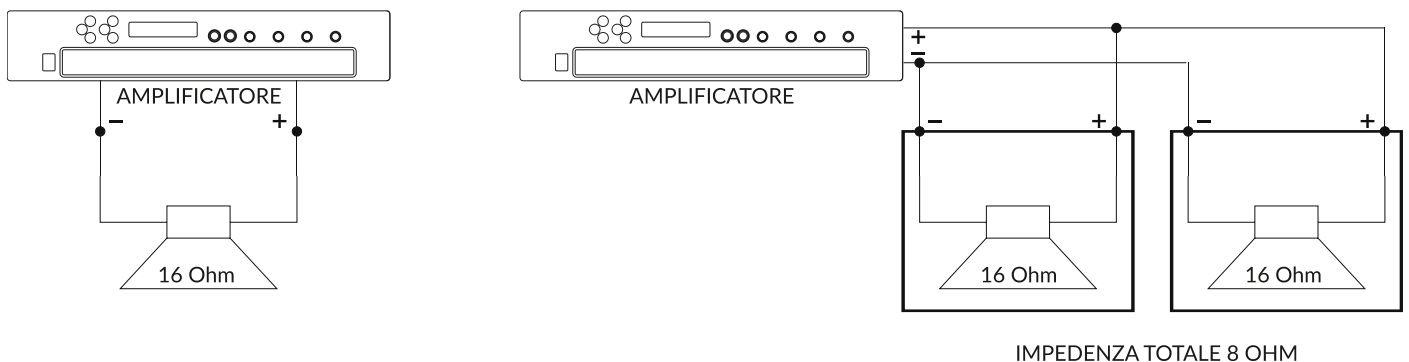

5CA - 8CA

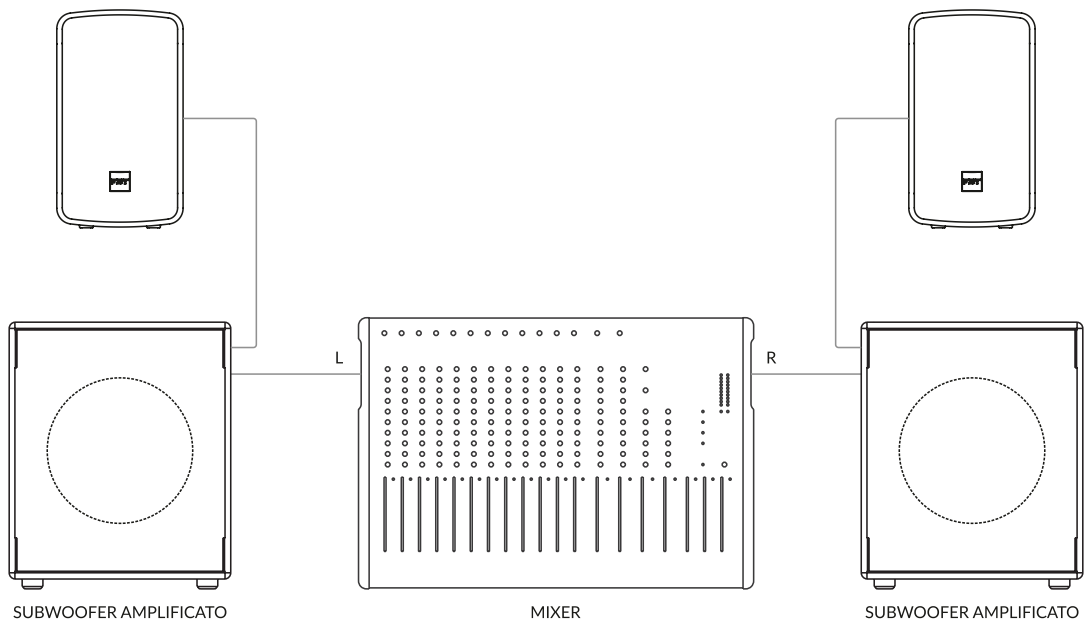
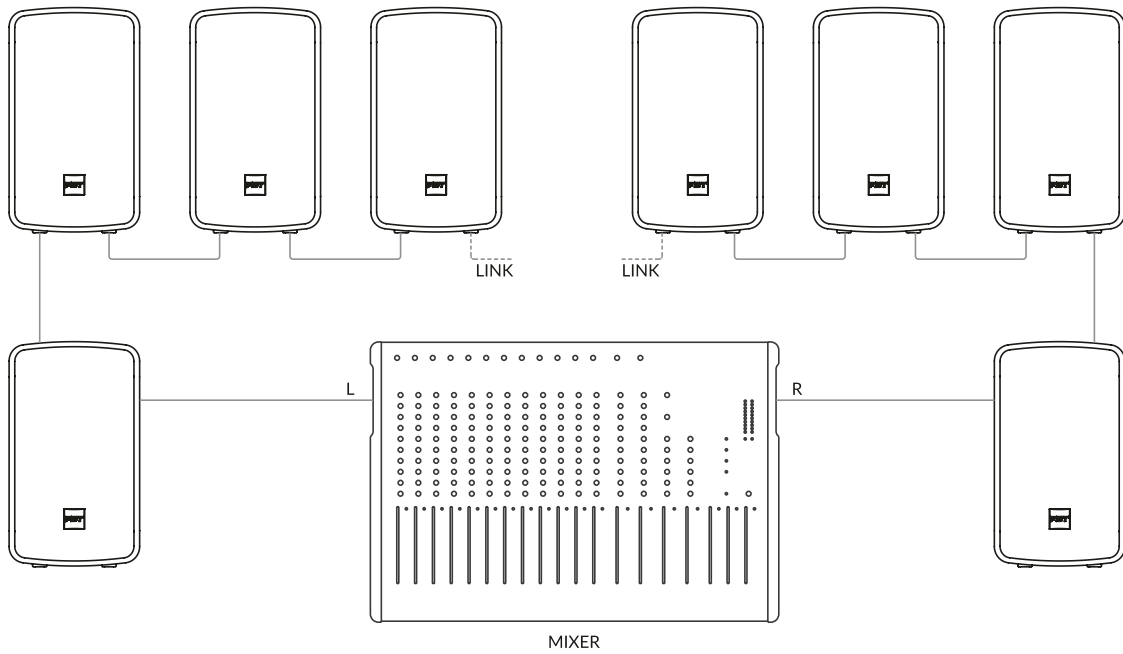

General		5C	5CT	5CA	8C	8CA
Configuration	way	2 coaxial	2 coaxial	2 coaxial	2 coaxial	2 coaxial
Low-frequency unit	inch	5 - 1.5 coil	5 - 1.5 coil	5 - 1.5 coil	8 - 2 coil	8 - 2 coil
High-frequency unit	inch	1 - 1 coil	1 - 1 coil	1 - 1 coil	1 - 1 coil	1 - 1 coil
Transformer	V / W	---	100 / 60	---	---	---

Acoustic Specifications

Frequency response (@-6dB)	Hz	80 - 20k	80 - 20k	70 - 20k	60 - 20k	50 - 20k
MAX SPL (cont/peak)	dB	114 / 117	114 / 117	114 / 117	120 / 125	120 / 125
Dispersion	H x V	90°	90°	90°	80°	80°
Sensitivity (@1W/1m)	dB	93	93	---	96	---
Recommended HP filter	Hz - dB/oct	70 - 24	70 - 24	---	50 - 24	---
Recommended external filter		FBT DSP Processor	FBT DSP Processor	---	FBT DSP Processor	---

Amplifier

Recommended amplifier	W RMS	120	120	---	250	---
Built-in amplifier MAX RMS (LF/HF)	W	---	---	100 / 50	---	200 / 100
Built-in amplifier MAX peak (LF/HF)	W	---	---	200 / 100	---	400 / 200
Long-term power	W	60	60	---	125	---
Short-term power (IEC 268-5)	W	240	240	---	500	---
Nominal impedance	Ohm	16	16	---	8	---
Input impedance	kOhm	---	---	22	---	22

Inputs & Outputs

Input connectors		4-pin Euroblock	4-pin Euroblock	XLR with loop	4-pin Euroblock	XLR in loop
------------------	--	-----------------	-----------------	---------------	-----------------	-------------

Mechanical Specifications

Material		Polypropylene	Polypropylene	Polypropylene	Polypropylene	Polypropylene
Color code	Black	45506	45507	45509	45476	45474
	White	44897	45395	44889	45475	47473
Net dimensions (WxHxD)	mm	160 x 276 x 170	6.3 x 10.86 x 6.7	6.3 x 10.86 x 6.7	9.45 x 16.38 x 9.45	9.45 x 16.38 x 9.45
Transport dimensions (WxHxD)	mm	8.86 x 14.17 x 8.46	8.86 x 14.17 x 8.46	8.86 x 15.75 x 8.46	12.01 x 19.49 x 12.40	12.01 x 19.49 x 12.40
Net weight	lb	6.61	7.93	7.05	13.44	13.88
Transport weight	lb	7.71	9.92	8.81	15.43	17.41

Product specifications

Where affixed on the equipment or package, the barred waste bin sign indicates that the product must be separated from other waste at the end of its working life for disposal. At the end of use, the user must deliver the product to a suitable recycling centre or return it to the dealer when purchasing a new product.



Adequate disposal of the decommissioned equipment for recycling, treatment and environmentally compatible disposal contributes in preventing potentially negative effects on the environment and health and promotes the reuse and/or recycling of equipment materials. Abusive product disposal by the user is punishable by law with administrative sanctions.



Check the instructions of your municipality. Separate the components and dispose them properly.

AVOID RELEASE TO THE ENVIRONMENT



SCAN FOR RECYCLING INFO

PLEASE FOLLOW YOUR AREA DISPOSITION

<https://docs.fbt.it/filebrowser/share/I2CuWax->

Packing specifications

BOX

Corrugated Cardboard

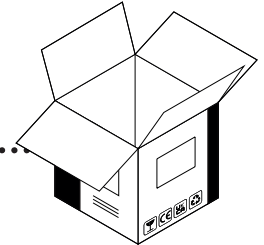

PAPER DISPOSAL

PROTECTIONS

Expanded Polyethylene

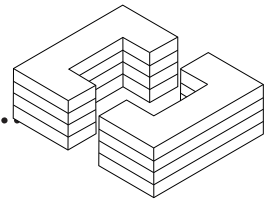

PLASTIC DISPOSAL

PROTECTIONS

Expanded Polystyrene

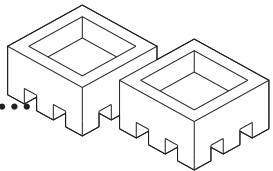

PLASTIC DISPOSAL

BAGS

Low-density Polyethylene

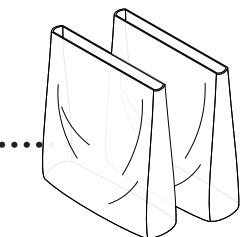

PLASTIC DISPOSAL

MANUAL

Paper

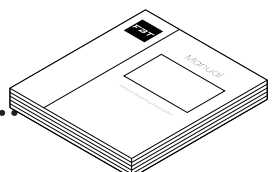

PAPER DISPOSAL



FBT ELETTRONICA SPA

Via Paolo Soprani 1 - 62019 RECANATI - Italy

Tel. 071750591 - Fax. 071 7505920

email: info@fbt.it - www.fbt.it